

**ΕΛΛΗΝΙΚΗ ΔΗΜΟΚΡΑΤΙΑ  
ΔΗΜΟΣ ΧΙΟΥ  
ΔΙΕΥΘΥΝΣΗ ΤΕΧΝΙΚΩΝ ΥΠΗΡΕΣΙΩΝ  
ΑΡ. ΜΕΛΕΤΗΣ : 2020-13**

**«Δημοτική Οδοποιία Δ.Ε. Ομηρούπολης 2020»**

Προϋπολογισμός: 70.000,00 €  
ΚΑ: 64-7336.009  
Cρν:45233120-6

### ΤΕΧΝΙΚΗ ΠΕΡΙΓΡΑΦΗ

Με την μελέτη αυτή προβλέπεται να γίνει βελτίωση της οδού Εθνικής Αντιστάσεως στο Βροντάδο από την διασταύρωση με την εθνική οδό Χίου – Καρδαμύλων, περιοχή Τρεις Μύλοι έως την περιοχή Πούλου. Η οδός αυτή έχει μεγάλο κυκλοφοριακό φόρτο, διότι χρησιμοποιείται από τους εποχούμενους, οι οποίοι μεταβαίνουν από και προς Βολισσό και τα χωριά της Αμανής.

Συγκεκριμένα θα γίνει βελτίωση της οδού που περιλαμβάνει απόξεση της ασφαλτικής στρώσης σε βάθος 6 εκατοστών, ασφαλτική συγκολλητική επάλειψη και κατασκευή ασφαλτικής στρώσης πάχους 5 εκατοστών.

Τέλος θα γίνει προσαρμογή των φρεατίων και των εσχάρων στην στάθμη της ασφαλτικής στρώσης. Η εργασία πρόκειται να εκτελεστεί σύμφωνα με το άρθρο του τιμολογίου και επιπλέον διευκρινίζουμε ότι, θα γίνει με ιδιαίτερη επιμέλεια και κατά τρόπο τέτοιο ώστε να δύνεται σε κυκλοφορία η οδός, με το πέρας της παρέμβασης η οποία θα ξεκινά και περαιώνεται αυθημερόν.

Τα αναγραφόμενα μεγέθη στο τιμολόγιο είναι τα κατελάχιστον και καμία αποζημίωση δεν δικαιούται ο ανάδοχος για αύξηση των πιο πάνω μεγεθών. Όλα τα παραπάνω θα είναι σύμφωνα με το συνημμένο σχέδιο στη μελέτη.

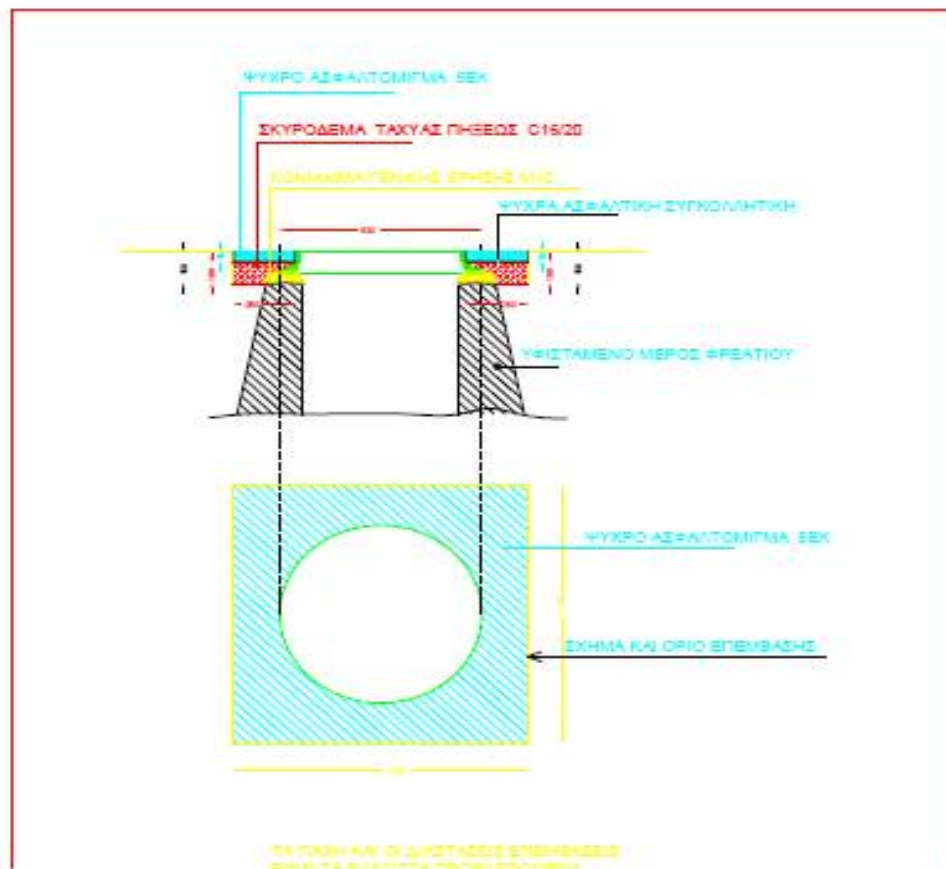

Ο προϋπολογισμός και η πίστωση του έργου ανέρχεται στο ποσό των **70.000 €** με και χρηματοδοτείται από το πρόγραμμα **ΦΙΛΟΔΗΜΟΣ** .  
Το έργο ανήκει στην κατηγορία των «**ΕΡΓΩΝ ΟΔΟΠΟΙΑΣ**».

**Χίος 30-01-2020**  
**Ο ΣΥΝΤΑΞΑΣ**

**Χίος 30-01-2020**  
**ΘΕΩΡΗΘΗΚΕ**  
**Ο Προϊστάμενος Δ/σης Τ.Υ.Δ. Χίου**

**Παντελής Τσαγρής**  
**Πολιτικός Μηχανικός ΠΕ**  
**με βαθμό Α΄**

**Ελευθέριος Παπαλάνης**  
**Πολιτικός Μηχανικός ΠΕ**  
**με βαθμό Α΄**

## ΠΡΟΜΕΤΡΗΣΗ

- 1) Γενικές εκσκαφές  
 $4,00 \times 5,00 \times 0,50 = 10,00 \text{ m}^3$
- 2) Διάνοιξη τάφρου  
 $10,00 \text{ m}^3$
- 3) Κατασκευή επιχωμάτων  
 $10,00 \times 2,00 \times 0,50 = 10,00 \text{ m}^3$
- 4) Καθαίρεση άοπλου σκυροδέματος  
 $5,00 \times 2,00 \times 0,10 = 1,00 \text{ m}^3$
- 5) Υπόβαση μεταβλητού πάχους  
 $10,00 \times 5,00 \times 0,10 = 5,00 \text{ m}^3$
- 6) Προσαύξηση τιμής αδρανών  
 $10,00 \times 5,00 \times 0,10 = 5,00 \text{ m}^3$
- 7) Ξυλότυποι  
 $10,00 \times 0,10 = 1,00 \text{ m}^2$
- 8) Χαλύβδινοι οπλισμοί  
10,00 Kg
- 9) Σκυρόδεμα C16/20  
 $5,00 \times 2,00 \times 0,10 = 1,00 \text{ m}^3$
- 10) Προσαύξηση τιμής σκυροδέματος  
1,00 m<sup>3</sup>
- 11) Απόξεση ασφάλτου  
 $625,00 \times 6,00 = 3.750,00 \text{ m}^2$
- 12) Ασφαλτική συγκολλητική επάλειψη  
 $625,00 \times 6,00 = 3.750,00 \text{ m}^2$
- 13) Ασφαλτική στρώση  
 $625,00 \times 6,00 = 3.750,00 \text{ m}^2$

**14) Πρόσθετη αποζημίωση ασφαλικής στρώσης**  
 $625,00 \times 6,00 = 3.750,00 \text{m}^2$

**15) Προσαρμογή φρεατίων**  
30 τεμ

**Χίος 30-01-2020**  
**Ο ΣΥΝΤΑΞΑΣ**

**Χίος 30-01-2020**  
**ΘΕΩΡΗΘΗΚΕ**  
**Ο Προϊστάμενος Δ/νσης Τ.Υ.Δ. Χίου**

**Παντελής Τσαγρής**  
**Πολιτικός Μηχανικός ΠΕ**  
**με βαθμό Α΄**

**Ελευθέριος Παπαλάνης**  
**Πολιτικός Μηχανικός ΠΕ**  
**με βαθμό Α΄**



Από μεταφορά								52.022,04
ΑΠΡΟΒΛΕΠΤΑ 15%								7.803,30
ΑΘΡΟΙΣΜΑ								59.825,34
Φ.Π.Α. 17% (ΠΕΡΙΠΟΥ)								10.174,66
<b>ΓΕΝΙΚΟ ΣΥΝΟΛΟ</b>								<b>70.000,00</b>

**Χίος 30-01-2020**  
**Ο ΣΥΝΤΑΞΑΣ**

**Χίος 30-01-2020**  
**ΘΕΩΡΗΘΗΚΕ**  
**Ο Προϊστάμενος Δ/νσης Τ.Υ.Δ. Χίου**

**Παντελής Τσαγρής**  
**Πολιτικός Μηχανικός ΠΕ**  
**με βαθμό Α΄**

**Ελευθέριος Παπαλάνης**  
**Πολιτικός Μηχανικός ΠΕ**  
**με βαθμό Α΄**

## ΤΙΜΟΛΟΓΙΟ ΜΕΛΕΤΗΣ

### 1 ΓΕΝΙΚΟΙ ΟΡΟΙ

- 1.1 Αντικείμενο του παρόντος Τιμολογίου είναι ο καθορισμός των τιμών μονάδος με τις οποίες θα εκτελεσθεί το έργο.
- 1.2 Στις τιμές μονάδος του παρόντος Τιμολογίου, που αναφέρονται σε μονάδες περαιωμένης εργασίας και που ισχύουν ενιαία για όλες τις εργασίες που θα εκτελεσθούν στην περιοχή του υπόψη έργου, ανεξάρτητα από την θέση αυτών περιλαμβάνονται:
- 1.2.1 Όλες οι απαιτούμενες δαπάνες για την πλήρη και έντεχνη εκτέλεση των εργασιών του έργου που αναφέρεται στην επικεφαλίδα, σύμφωνα με τους όρους του παρόντος, των τευχών και σχεδίων της μελέτης και των υπολοίπων τευχών Δημοπράτησης του έργου.
- 1.2.2 “Κάθε δαπάνη” γενικά, έστω και αν δεν κατονομάζεται ρητά αλλά είναι απαραίτητη για την πλήρη και έντεχνη εκτέλεση της μονάδας κάθε εργασίας. Καμία αξίωση ή διαμφισβήτηση δεν μπορεί να θεμελιωθεί που να έχει σχέση με το είδος και την απόδοση των μηχανημάτων, την ειδικότητα και τον αριθμό του εργατοτεχνικού προσωπικού, όπως και την δυνατότητα χρησιμοποίησης ή όχι μηχανικών μέσων ή εκρηκτικών υλών.
- 1.3 Σύμφωνα με τα παραπάνω, ενδεικτικά και όχι περιοριστικά, μνημονεύονται (για απλή διευκρίνιση του όρου “κάθε δαπάνη”) οι παρακάτω δαπάνες που περιλαμβάνονται στο περιεχόμενο των τιμών του παρόντος Τιμολογίου.
- 1.3.1 Οι δαπάνες των κάθε είδους επιβαρύνσεων στα υλικά από φόρους, δασμούς, ειδικούς φόρους κ.λπ. [ πλην Φόρου Προστιθέμενης Αξίας (Φ.Π.Α.) ]
- Ρητά καθορίζεται ότι σε κάθε τιμή μονάδας περιλαμβάνονται οι δασμοί και λοιποί φόροι, κρατήσεις, τέλη εισφοράς και δικαιώματα για προμήθειες εξοπλισμού και εφοδίων γενικά του έργου. Κατά συνέπεια και σύμφωνα με τις διατάξεις του άρθρου 26 του Κώδικα Νόμων για Τελωνιακό Δασμολόγιο εισαγωγής και με τις διατάξεις του νόμου 3215/1955 δεν παρέχεται ουσιαστικά στην Υπηρεσία, που θα εποπτεύσει την εκτέλεση του έργου, ή σε άλλη Υπηρεσία, η δυνατότητα να εγκρίνει χορήγηση οποιασδήποτε βεβαίωσης για την παροχή οποιασδήποτε ατέλειας ή απαλλαγής από τους δασμούς και τους υπόλοιπους φόρους, εισφορές και δικαιώματα στα υλικά και είδη εξοπλισμού του έργου, ούτε στους ενδιαφερόμενους δικαίωμα να ζητήσουν χορήγηση τέτοιας ατέλειας ή απαλλαγής έμμεσα ή άμεσα. Ο Ανάδοχος δεν απαλλάσσεται από τα τέλη διοδίων των κάθε είδους μεταφορικών μέσων.
- 1.3.2 Οι δαπάνες προμήθειας και μεταφοράς στους τόπους ενσωμάτωσης ή και αποθήκευσης φύλαξης, επεξεργασίας και προσέγγισης όλων ανεξάρτητα των υλικών, κυρίων και βοηθητικών ενσωματωμένων και μή, που είναι αναγκαία για την έντεχνη εκτέλεση των εργασιών με όλες τις απαιτούμενες φορτοεκφορτώσεις, χαμένους χρόνους μεταφορικών μέσων και τις κάθε είδους μετακινήσεις μέχρι και την πλήρη ενσωμάτωση (ή/και χρήση τους) ή/και μεταφοράς, σύμφωνα με τα παραπάνω, των



περισσευμάτων ή/και άχρηστων υλικών στους κατάλληλους χώρους απόρριψης, λαμβανομένων υπόψη των οποιωνδήποτε περιβαλλοντικών περιορισμών που θα ισχύουν.

- 1.3.3 Οι δαπάνες μισθών, ημερομισθίων, υπερωριών, ασφαλίσεις (στο Ι.Κ.Α., ασφαλιστικές εταιρίες, άλλους ημεδαπούς ή/και αλλοδαπούς ασφαλιστικούς οργανισμούς κ.λπ. κατά περίπτωση, όπως απαιτείται) κ.λπ. δώρων εορτών, επιδόματος αδείας κ.λπ. κάθε είδους επιστημονικού και διευθύνοντος του έργου προσωπικού, του ειδικευμένου ή όχι προσωπικού των γραφείων, εργοταξίων, μηχανημάτων, συνεργείων κ.λπ. ημεδαπού ή αλλοδαπού εργαζομένου στον τόπο του έργου ή άλλου (εντός και εκτός της Ελλάδος).
- 1.3.4 Οι δαπάνες για την κινητοποίηση του Αναδόχου της εξεύρεσης (ενοικίαση ή αγορά), κατασκευή, οργάνωση, διαρρύθμιση κ.λπ. των εργοταξιακών χώρων, τις εγκαταστάσεις σε αυτούς, τις παροχές νερού, ηλεκτρικού ρεύματος, τηλεφώνου και λοιπών ευκολιών, τις σχετικές συνδέσεις, την εγκατάσταση γραφείων Αναδόχου, σύμφωνα με τους Όρους Δημοπράτησης.
- 1.3.5 Οι δαπάνες λειτουργίας όλων των εργοταξιακών εγκαταστάσεων και ευκολιών, καθώς και οι δαπάνες απομάκρυνσης των εγκαταστάσεων αυτών μετά την περαίωση του έργου και η αποκατάσταση του χώρου σε βαθμό αποδεκτό από την Υπηρεσία.
- 1.3.6 Οι κάθε είδους δαπάνες για την εγκατάσταση εργοταξιακού εργαστηρίου όταν τούτο προβλέπεται κατά την εκτέλεση ελέγχων και δοκιμών, σύμφωνα με όσα αναφέρονται στους Όρους Δημοπράτησης.
- 1.3.7 Οι δαπάνες πλήρους κατασκευής εγκατάστασης (-εων) προκατασκευασμένων στοιχείων, που κατασκευάζονται στο εργοτάξιο ή αλλού, περιλαμβανομένων και των δαπανών εξασφάλισης του αναγκαίου χώρου, κατασκευής κτιριακών και λοιπών έργων εξοπλισμού, υλικών, μηχανημάτων, εργασίας, βοηθητικών έργων, λειτουργίας των εγκαταστάσεων κ.λπ. όπως επίσης περιλαμβανομένων και των δαπανών φορτοεκφορτώσεων και μεταφορών των προκατασκευασμένων στοιχείων μέχρι τη θέση της τελικής ενσωμάτωσής τους στο έργο, περιλαμβανομένων επίσης των δαπανών απομάκρυνσης των εγκαταστάσεων μετά το πέρας των εργασιών και αποκατάστασης του χώρου σε βαθμό αποδεκτό από την Υπηρεσία, (για την περίπτωση που οι εγκαταστάσεις αυτές έχουν γίνει σε χώρο ιδιοκτησίας του Δημοσίου ή σε χώρους για τους οποίους έχει τυχόν δοθεί προσωρινή άδεια εγκατάστασης και λειτουργίας για την κατασκευή των έργων της παρούσας σύμβασης.
- 1.3.8 Οι δαπάνες για κάθε είδους ασφαλίσεις (εργασιακή, μεταφορών, μηχανημάτων, προσωπικού εγκαταστάσεων κ.λπ.) καθώς και όλες οι άλλες ασφαλίσεις που αναφέρονται ιδιαίτερα στους Όρους Δημοπράτησης έργου.
- 1.3.9 Οι δαπάνες ασφάλειας του εργοταξίου και πρόληψης ατυχημάτων εργαζομένων ή τρίτων, ή δαπανών πρόληψης βλαβών σε πράγματα (κινητά ή ακίνητα) τρίτων.
- 1.3.10 Οι δαπάνες του ποιοτικού ελέγχου όπως αυτός προσδιορίζεται σε άλλα τεύχη δημοπράτησης. Επισημαίνεται ότι στις δαπάνες του ποιοτικού ελέγχου, χωρίς ιδιαίτερη αμοιβή του Αναδόχου, περιλαμβάνονται και τα κάθε είδους «δοκιμαστικά τμήματα» (μετρήσεις, δοκιμές, αξία υλικών, χρήση μηχανημάτων, απόδοση εργασίας, κ.λπ.)

- 1.3.11 Οι δαπάνες διάθεσης, προσκόμισης και λειτουργίας των μηχανημάτων και λοιπού εξοπλισμού, που απαιτούνται για την εκτέλεση του έργου, μέσα στις οποίες περιλαμβάνονται τα μισθώματα, η μεταφορά, η συναρμολόγηση, η αποθήκευση, η φύλαξη και η ασφάλιση αυτών, η επιβάρυνση λόγω απόσβεσης, η επισκευή, η συντήρηση, η άμεση αποκατάσταση (όπου επιβάλλεται η χρήση τους για την διατήρηση του χρονοδιαγράμματος), οι ημεραργίες για οποιαδήποτε αιτία, η απομάκρυνση αυτών μαζί με την τυχόν απαιτούμενη διάλυση μετά το τέλος των εργασιών, οι άγονες μετακινήσεις, τα απαιτούμενα καύσιμα, λιπαντικά, ανταλλακτικά κ.λπ.

Τα παραπάνω ισχύουν τόσο για τα μηχανήματα που θα χρησιμοποιούνται για την εκτέλεση των έργων, όσο και για τυχόν άλλα που θα ευρίσκονται επί τόπου των έργων έτοιμα για λειτουργία (έστω και αν δεν χρησιμοποιούνται) για την αντικατάσταση άλλων μηχανημάτων σε περίπτωση βλάβης ή για οποιαδήποτε άλλη αιτία, εφόσον υπάρχει σχετική πρόβλεψη στους Όρους Δημοπράτησης, η οποία προκύπτει κατά ρητό τρόπον, ή προκύπτει κατά έμμεσο τρόπον, προκειμένου να εξασφαλισθούν απαιτήσεις περί την εκτέλεση εργασιών που συνεπάγονται την ύπαρξη εφεδρικών μηχανημάτων, ή ακόμη και στην περίπτωση που ο Ανάδοχος θεωρήσει αναγκαία την ύπαρξη εφεδρικών μηχανημάτων για την εκτέλεση κάποιων εργασιών.

- 1.3.12 Οι δαπάνες παραγωγής, φορτοεκφόρτωσης και μεταφοράς στη θέση ενσωμάτωσης, με ή χωρίς τις προσωρινές αποθέσεις, και πλάγιες μεταφορές κάθε είδους υλικών λατομείων, ορυχείων κ.λπ. μαζί με την εργασία εμπλουτισμού που τυχόν θα απαιτηθεί για την πλήρη παραγωγή των υλικών, ώστε να ανταποκρίνονται στις προδιαγραφές υλικών και κατασκευών, λαμβανομένων υπόψη των οποιωνδήποτε περιβαλλοντικών περιορισμών που θα ισχύουν.
- 1.3.13 Οι δαπάνες καθυστερήσεων, μειωμένης απόδοσης, μετακινήσεων μηχανημάτων και προσωπικού για την εκτέλεση των έργων με μεθοδολογία χαμηλής παραγωγικότητας, λόγω των συναντωμένων εμποδίων στο χώρο του έργου, όπως αρχαιολογικών ευρημάτων, δικτύων Ο.Κ.Ω. κ.λπ. και των παρεμβάσεων που θα προβάλλουν οι αρμόδιοι για αυτά τα εμπόδια φορείς (ΥΠ.ΠΟ., ΔΕΗ, ΟΤΕ, ΕΥΔΑΠ και λοιποί οργανισμοί κοινής ωφέλειας), όπως επίσης και η κατασκευή των έργων κατά φάσεις από τη συνάντηση των παραπάνω εμποδίων, καθώς και λόγω των δυσχερειών που θα προκύψουν από την υπάρχουσα κυκλοφορία (πεζών, οχημάτων και λοιπών μέσων μετακίνησης του κοινού γενικά).
- 1.3.14 Οι δαπάνες πρόσθετων εργασιών και λήψης συμπληρωματικών μέτρων ασφάλειας για τη μη παρακώλυση της ομαλής κυκλοφορίας πεζών, οχημάτων και λοιπών μέσων διακίνησης του κοινού γενικά στην περιοχή των έργων και στις γειτνιάζοντες και επηρεαζόμενες περιοχές απ' αυτά.
- 1.3.15 Οι κάθε είδους δαπάνες μελετών, τοπογραφήσεων, πασσαλώσεων, αναπασ-σαλώσεων εγκατάστασης χωροσταθμικών ασφαλειών (REPERS), που απαιτούνται για την έντεχνη εκτέλεση των εργασιών και δεν αμείβονται ιδιαίτερα (σύμφωνα με τους λοιπούς Όρους Δημοπράτησης).
- 1.3.16 Οι δαπάνες λήψης στοιχείων κάθε είδους για τις ανάγκες του έργου, όπως υπαρχόντων τεχνικών έργων και λοιπών εγκαταστάσεων που θα συναντηθούν στο χώρο του έργου, η λήψη επιμετρητικών στοιχείων από κοινού με τον Επιβλέποντα Μηχανικό και η σύνταξη (από τον Ανάδοχο) των επιμετρητικών σχεδίων και των επιμετρήσεων που θα τα υποβάλει για αρμόδιο έλεγχο. Επίσης η επαλήθευση των στοιχείων εδάφους με επί

τόπου μετρήσεις και η παράδοση των στοιχείων του εδάφους σε δισκέτα Η/Υ, σε ψηφιακή μορφή.

- 1.3.17 Η δαπάνη σύνταξης των πινάκων αναπτυγμάτων οπλισμού και των καταλόγων οπλισμού οι οποίοι θα πρέπει να υποβάλλονται έγκαιρα για έλεγχο στην Υπηρεσία, η δαπάνη προσαρμογής των στοιχείων της μελέτης στις επί τόπου συνθήκες (προσαρμογή λεπτομερειών) και η δαπάνη σύνταξης κατασκευαστικών σχεδίων με την ένδειξη "όπως κατασκευάστηκε".
  - 1.3.18 Οι δαπάνες σύνταξης σχεδίων κ.λπ. των εντοπιζομένων με τις διερευνητικές τομές ή κατά την εκτέλεση εργασιών δικτύων Ο.Κ.Ω., ή άλλων έργων και εμποδίων, καθώς και οι δαπάνες έκδοσης των σχετικών αδειών και οι εργασίες που αφορούν τους Οργανισμούς Κοινής Ωφελείας ή άλλους συναρμοδίους φορείς, εκτός αν αναφέρονται διαφορετικά στα άρθρα του Τιμολογίου.
  - 1.3.19 Οι δαπάνες των κάθε είδους αντλήσεων μέχρι ύψους 30 cm, για την αντιμετώπιση όλων των επιφανειακών, υπογείων και πηγαιών νερών, εκτός αν αναφέρεται διαφορετικά στα άρθρα του Τιμολογίου.
  - 1.3.20 Η τοποθέτηση ενημερωτικών πινακίδων με τα βασικά στοιχεία του έργου, σύμφωνα με τις υποδείξεις της Υπηρεσίας, καθώς και η εκτύπωση πληροφοριακού υλικού, για το κοινό, με ενημερωτικά στοιχεία ως προς το έργο.
  - 1.3.21 Οι δαπάνες διατήρησης, κατά την περίοδο της κατασκευής, του χώρου του έργου καθαρού και απαλλαγμένου από ξένα προς το έργο αντικείμενα, προϊόντα εκσκαφών κ.λπ. και η απόδοση, μετά το τέλος των εργασιών, του χώρου καθαρού και ελεύθερου από οποιεσδήποτε κατασκευές και εμπόδια.
  - 1.3.22 Οι δαπάνες για δικαιώματα χρησιμοποίησης κατοχυρωμένων μεθόδων, ευρεσιτεχνικών εφευρέσεων κ.λπ. με οποιονδήποτε τρόπο, για την έντεχνη εκτέλεση των εργασιών.
  - 1.3.23 Οι δαπάνες για την δημιουργία πρόσβασης και κάθε είδους προσπελάσεων στα διάφορα τμήματα του έργου, για την κατασκευή των δαπέδων εργασίας και γενικά για κάθε βοηθητική κατασκευή που θα απαιτηθεί σε οποιοδήποτε στάδιο εργασιών, περιλαμβανομένων και των δαπανών για την αποξήλωση και απομάκρυνσή τους.
  - 1.3.24 Οι δαπάνες για την πρόληψη αλλά και την αποκατάσταση ζημιών σε έργα και εγκαταστάσεις που οφείλονται σε υπαιτιότητα του Αναδόχου.
  - 1.3.25 Οι δαπάνες διάθεσης γραφείων και λοιπών ευκολιών στην Υπηρεσία, σύμφωνα με όσα αναφέρονται στους Όρους Δημοπράτησης.
  - 1.3.26 Οι δαπάνες εξασφάλισης αναγκαίων χώρων για την εναπόθεση των εργαλείων, μηχανημάτων κ.λπ.
  - 1.3.27 Οι δαπάνες έκδοσης αδειών, κάθε είδους εργασιών από τις αρμόδιες Δημόσιες Επιχειρήσεις ή και τους Οργανισμούς Κοινής Ωφελείας (Δ.Ε.Κ.Ο. ή Ο.Κ.Ω.) εκτός αν περιγράφεται διαφορετικά στα άρθρα του Τιμολογίου.
  - 1.3.28 Γενικά όλες οι υπόλοιπες ειδικές δαπάνες που βαρύνουν τον Ανάδοχο όπως αυτές αναφέρονται στους υπόλοιπους Όρους Δημοπράτησης του έργου.
- 1.4 Στις τιμές μονάδας του Τιμολογίου δεν συμπεριλαμβάνεται το ποσοστό για Γενικά Έξοδα (Γ.Ε.) για πάσης φύσης βάρη ή υποχρεώσεις του Αναδόχου, όπως και για

Όφελος αυτού (Ο.Ε.) δηλαδή για τις δαπάνες επιστασίας, δαπάνες σήμανσης εργατοεξιών και για τις κάθε είδους κρατήσεις, φόρους, δασμούς, ασφάλιστρα, τέλη, συμβολαίων, συμφωνητικών, αποδείξεων, πιστοποιήσεων πληρωμών, κ.λ.π. για τόκους και κεφαλαίων κίνησης, για δαπάνες εγγυητικών επιστολών και λοιπών εγγυήσεων, για δαπάνες ασφαλειών, τις κάθε είδους μετακινήσεις του εργατοεχνικού και λοιπού προσωπικού, για πρόσθετες δαπάνες λόγω δυσχερειών και εμποδίων κάθε είδους, για τα διοικητικά έξοδα, τη λειτουργία γραφείων κ.λ.π. και γενικά τα επισφαλή έξοδα, από δυσχέρειες κάθε είδους που έχουν ή δεν έχουν προβλεφθεί, που όπως αναφέρεται στην αρχή της παραγράφου αυτής, συμπεριλαμβάνονται στο ποσοστό των Γενικών Εξόδων του Αναδόχου.

Το ποσοστό αυτό, ενιαίο για όλες τις εργασίες και σε οποιαδήποτε θέση των έργων, καθορίζεται σε δέκα οκτώ στα εκατό (18%) ως προς τις τιμές του Τιμολογίου

**1.5** Ο Φόρος Προστιθέμενης Αξίας (Φ.Π.Α.) επί των Τιμολογίων του Αναδόχου επιβαρύνει τον Κύριο του Έργου.

## **2 ΓΕΝΙΚΟΙ ΚΑΙ ΕΙΔΙΚΟΙ ΟΡΟΙ ΤΡΟΠΟΥ ΕΠΙΜΕΤΡΗΣΗΣ ΤΩΝ ΕΡΓΑΣΙΩΝ ΤΟΥ ΠΑΡΟΝΤΟΣ ΤΙΜΟΛΟΓΙΟΥ**

### **2.1 ΓΕΝΙΚΟΙ ΟΡΟΙ**

2.1.1 Η επιμέτρηση των εργασιών γίνεται είτε βάσει των σχεδίων των εγκεκριμένων μελετών είτε βάσει μετρήσεων και των συντασσόμενων με τη βοήθειά τους επιμετρητικών σχεδίων και πινάκων, λαμβανομένων υπόψη των έγγραφων εντολών της Υπηρεσίας και των τυχόν οριζομένων ανοχών.

2.1.2 Η Υπηρεσία δικαιούται να ελέγξει το σύνολο ή μέρος του Έργου, κατά την κρίση της, προκειμένου να επιβεβαιώσει την ορθότητα των επιμετρητικών στοιχείων που υποβάλει ο Ανάδοχος. Ο Ανάδοχος υποχρεούται με δική του δαπάνη να διαθέσει τον απαιτούμενο εξοπλισμό και προσωπικό για την υποστήριξη της Υπηρεσίας στην διεξαγωγή του εν λόγω ελέγχου.

2.1.3 Η πληρωμή των εργασιών γίνεται βάσει της πραγματικής ποσότητας κάθε εργασίας, επιμετρούμενης ως ανωτέρω με κατάλληλη μονάδα μέτρησης, επί την τιμή μονάδας της εργασίας, όπως αυτή καθορίζεται στο παρόν Περιγραφικό Τιμολόγιο.

2.1.4 Ειδικότερα για κάθε εργασία, ο τρόπος και η μονάδα επιμέτρησης, καθώς και ο τρόπος πληρωμής καθορίζονται στις αντίστοιχες παραγράφους των παρακάτω ΕΙΔΙΚΩΝ ΟΡΩΝ και των επί μέρους εργασιών του παρόντος Τιμολογίου.

2.1.5 Αν το περιεχόμενο ενός επιμέρους άρθρου του παρόντος Τιμολογίου, που αναφέρεται σε μια τιμή μονάδας, ορίζει ότι η εν λόγω τιμή αποτελεί πλήρη αποζημίωση για την ολοκλήρωση των εργασιών του συγκεκριμένου άρθρου, τότε οι ίδιες επιμέρους εργασίες δεν θα επιμετρώνται ούτε θα πληρώνονται στο πλαίσιο κανενός άλλου άρθρου που εμφανίζεται στο Τιμολόγιο.

### **2.2 ΕΙΔΙΚΟΙ ΟΡΟΙ**

#### **2.2.1 ΧΩΜΑΤΟΥΡΓΙΚΕΣ ΕΡΓΑΣΙΕΣ**

##### **Κατάταξη εδαφών ως προς την εκσκαψιμότητα**

- Ως “χαλαρά εδάφη” χαρακτηρίζονται οι φυτικές γαίες, η ιλύς, η τύρφη και λοιπά εδάφη που έχουν προέλθει από επιχωματώσεις με ανομοιογενή υλικά.
- Ως “γαίες και ημίβραχος” χαρακτηρίζονται τα αργιλικά, αργιλοαμμώδη ή αμμοχαλικώδη υλικά, καθώς και μίγματα αυτών, οι μάργες, τα μετρίως

τσιμεντωμένα (cemented) αμμοχάλικα, ο μαλακός, κατακερματισμένος ή αποσαθρωμένος βράχος, και γενικά τα εδάφη που μπορούν να εκσκαφθούν αποτελεσματικά με συνήθη εκσκαπτικά μηχανήματα (εκσκαφείς ή προωθητές), χωρίς να είναι απαραίτητη η χρήση εκρηκτικών υλών ή κρουστικού εξοπλισμού.

- Ως “βράχος” χαρακτηρίζεται το συμπαγές πέτρωμα που δεν μπορεί να εκσκαφθεί εάν δεν χαλαρωθεί προηγουμένως με εκρηκτικές ύλες, διογκωτικά υλικά ή κρουστικό εξοπλισμό (λ.χ. αερόσφυρες ή υδραυλικές σφύρες). Στην κατηγορία του “βράχου” περιλαμβάνονται και μεμονωμένοι ογκόλιθοι μεγέθους πάνω από 0,50 m<sup>3</sup>.

Ως “σκληρά γρανιτικά” και “κροκαλοπαγή” χαρακτηρίζονται οι συμπαγείς σκληροί βραχώδεις σχηματισμοί από πυριγενή πετρώματα και οι ισχυρώς τσιμεντωμένες κροκάλες ή αμμοχάλικα, θλιπτικής αντοχής μεγαλύτερης των 150 MPa. Η εκσκαφή των σχηματισμών αυτών είναι δυσχερής (δεν αναμοχλεύονται με το ripper των προωθητών ισχύος 300 HP, η δε απόδοση των υδραυλικών σφυρών είναι μειωμένη)

#### **A.T. : 1**

#### **Άρθρο Α-2 ΓΕΝΙΚΕΣ ΕΚΣΚΑΦΕΣ ΣΕ ΕΛΑΦΟΣ ΓΑΙΩΔΕΣ-ΗΜΙΒΡΑΧΩΔΕΣ (Αναθεωρείται με το άρθρο ΟΔΟ-1123Α)**

Γενικές εκσκαφές, με την μεταφορά σε οποιαδήποτε απόσταση, εδαφών γαιωδών και ημιβραχωδών οποιασδήποτε συστάσεως, ανεξαρτήτως βάθους, πλάτους και κλίσεως πρανών, σε νέο έργο ή για επέκταση ή συμπλήρωση ή διαπλάτυνση υπάρχοντος, ανεξαρτήτως της θέσης εργασίας και των δυσχερειών που προκαλεί (κοντά ή μακριά, χαμηλά ή υψηλά σχετικά με το υπάρχον έργο), για οποιοδήποτε σκοπό και με οποιοδήποτε εκσκαπτικό μέσο, εν ξηρώ ή με παρουσία νερών, σύμφωνα με την ΕΤΕΠ 02-02-01-00.

Με το άρθρο αυτό τιμολογούνται επίσης οι ακόλουθες εκσκαφές σε εδάφη ανάλογης σκληρότητας:

- ανοιχτών τάφρων για το τμήμα τους πλάτους μεγαλύτερου των 5,00 m μετά της μόρφωσης των πρανών και του πυθμένα τους,
- για τη δημιουργία αναβαθμών προς αγκύρωση των επιχωμάτων,
- τριγωνικών τάφρων μετά της μόρφωσης των πρανών, όταν αυτές κατασκευάζονται στη συνέχεια των γενικών εκσκαφών της οδού,
- για τον καθαρισμό οχετών ύψους και πλάτους μεγαλύτερου των 5,00 m,
- τεχνικών Cut and Cover μετά των μέτρων προσωρινής και μόνιμης αντιστήριξης των πρανών των εκσκαφών εφόσον δεν αποζημιώνονται με άλλο άρθρο αυτού του τιμολογίου
- για τη δημιουργία στομίων σηράγγων και Cut and Cover

Στην τιμή μονάδας περιλαμβάνονται:

- η προσέγγιση μηχανημάτων και μεταφορικών μέσων, η εκσκαφή με οποιοδήποτε μέσο και υπό οποιοσδήποτε συνθήκες,
- η αποστράγγιση των υδάτων, η μόρφωση των παρειών, των πρανών και του πυθμένα της σκάφης και ο σχηματισμός των αναβαθμών
- η διαλογή, φύλαξη, φορτοεκφόρτωση σε οποιοδήποτε μεταφορικό μέσο και η μεταφορά των προϊόντων σε οποιαδήποτε απόσταση για τη χρησιμοποίηση των κατάλληλων στο έργο (π.χ. κατασκευή επιχωμάτων) ή για απόρριψη των ακατάλληλων ή πλεοναζόντων σε επιτρεπόμενες τελικές ή προσωρινές θέσεις

- η εναπόθεση σε τελικές ή ενδιάμεσες θέσεις, η επαναφόρτωση από τις θέσεις των προσωρινών αποθέσεων και η εκφόρτωση σε τελικές θέσεις, καθώς και η διάστρωση και διαμόρφωση των χώρων απόθεσης σύμφωνα με τους περιβαλλοντικούς όρους
- η αντιστήριξη των πρανών εκσκαφή όπου τυχόν αυτή απαιτείται, καθώς και η εκθάμνωση κοπή, εκρίζωση και απομάκρυνση δένδρων, ανεξαρτήτως περιμέτρου κορμού, σε οποιαδήποτε απόσταση.
- η αντιμετώπιση πάσης φύσεως δυσχερειών που προκύπτουν από τη σύγχρονη κυκλοφορία, όπως περιορισμένα μέτωπα και όγκοι εκσκαφών κλπ.
- η συμπύκνωση της σκάφης των ορυγμάτων κάτω από τη "στρώση έδρασης οδοστρώματος" μέχρι του βάθους που λαμβάνεται υπόψη στον καθορισμό της Φέρουσας Ικανότητας Έδρασης (Φ.Ι.Ε), όπως αυτή ορίζεται στην μελέτη, σε βαθμό συμπύκνωσης που να αντιστοιχεί σε ξηρά φαινόμενη πυκνότητα ίση κατ' ελάχιστο με το 90% της πυκνότητας που επιτυγχάνεται εργαστηριακά κατά την τροποποιημένη δοκιμή Proctor (Proctor Modified κατά ΕΛΟΤ EN 13286-2).
- οι πάσης φύσεως σταλίες του μηχανικού εξοπλισμού και των μεταφορικών μέσων
- η επανεπίχωση (με προϊόντα εκσκαφών) των θεμελίων και τάφρων εκτός του σώματος της οδού, που οι εκσκαφές τους αποζημιώνονται με το άρθρο αυτό, όταν δεν υπάρχει απαίτηση συμπύκνωσης

Επισημαίνεται ότι η τιμή είναι γενικής εφαρμογής ανεξάρτητα από την εκτέλεση της εργασίας σε μια ή περισσότερες φάσεις που υπαγορεύονται από το πρόγραμμα εκτέλεσης του έργου ή άλλους τοπικούς περιορισμούς.

Η αποξήλωση ασφαλτοταπήτων, στρώσεων οδοστρωσίας σταθεροποιημένων με τσιμέντο, πλακοστρώσεων, δαπέδων από σκυρόδεμα, κρασπεδορείθρων και στερεών έδρασης και εγκιβωτισμού τους, καθώς και πάσης φύσεως κατασκευών που βρίσκονται εντός του όγκου των γενικών εκσκαφών, επιμετρώνται και τιμολογούνται ιδιαίτερα με βάση τα οικεία άρθρα του παρόντος τιμολογίου.

Επιμέτρηση με λήψη αρχικών και τελικών διατομών και μέχρι τα όρια εκσκαφής των εγκεκριμένων συμβατικών σχεδίων και σύμφωνα με το πρωτόκολλο χαρακτηρισμού. Διευκρινίζεται ότι ουδεμία αποζημίωση καταβάλλεται στον Ανάδοχο για τις επί πλέον των προβλεπομένων από τη μελέτη εκσκαφές εκτός εάν έχει δοθεί ειδική εντολή από την Υπηρεσία.

Τιμή ανά κυβικό μέτρο.

**ΕΥΡΩ      Αριθμητικά: 4,70 €**

**A.T. :      2**

**Άρθρο A-4.1      Διάνοιξη τάφρου σε έδαφος γαιώδες - ημιβραχώδες**

**(Αναθεωρείται με το άρθρο ΟΔΟ-1212)**

Διάνοιξη τάφρου τριγωνικής διατομής, που κατασκευάζεται μεμονωμένα και ανεξάρτητα από τις γενικές εκσκαφές της οδού, ή τραπεζοειδούς διατομής, και για τα τμήματά της πλάτους μικρότερου ή ίσου των 5,00 m, σε έδαφος γαιώδες ή ημιβραχώδες, περιλαμβανομένης και της αποξήλωσης ασφαλτοταπήτων, στρώσεων οδοστρωσίας, πλακοστρώσεων, καθαίρεσης συρματοκιβωτίων, μανδρότοιχων κλπ, που βρίσκονται εντός του εύρους της τάφρου, μετά της μεταφοράς των προϊόντων εκσκαφής σε οποιαδήποτε απόσταση. Εκτέλεση εργασιών σύμφωνα με την ΕΤΕΠ 08-01-01-00.

Στην τιμή μονάδας περιλαμβάνονται:

- η εκσκαφή με οιαδήποτε μηχανικά μέσα,
- η διαλογή των προϊόντων εκσκαφής, η φορτοεκφόρτωση και μεταφορά τους με σε οποιαδήποτε απόσταση, είτε για προσωρινή απόθεση είτε για απόρριψη, σε περίπτωση που κριθούν ακατάλληλα ή πλεονάζοντα, συμπεριλαμβανομένης της τυχόν εναπόθεσης ή των ενδιαμέσων φορτοεκφορτώσεων.
- η μόρφωση των πρανών και του πυθμένα της τάφρου.

Επιμέτρηση με λήψη αρχικών και τελικών διατομών και εντός των ορίων εκσκαφής των εγκεκριμένων συμβατικών σχεδίων, σύμφωνα με το πρωτόκολλο χαρακτηρισμού.

Τιμή ανά κυβικό μέτρο

**ΕΥΡΩ Αριθμητικά: 5,45 €**

**A.T. : 3**

### **Άρθρο A-20 ΚΑΤΑΣΚΕΥΗ ΕΠΙΧΩΜΑΤΩΝ**

(Αναθεωρείται με το άρθρο ΟΔΟ-1530)

Κατασκευή επιχώματος οδού ή συμπλήρωση υπάρχοντος, μετά από προηγούμενο καθαρισμό του εδάφους έδρασης, με χρήση υλικών που θα προσκομισθούν επί τόπου, σύμφωνα με την μελέτη του έργου και την ΕΤΕΠ 02-07-01-00 "Κατασκευή επιχωμάτων"

Στην τιμή μονάδος περιλαμβάνονται:

- Η κατασκευή όλων των τμημάτων του επιχώματος, συνήθους ή αυξημένου βαθμού συμπίκνωσης, όπως θεμέλιο, πυρήνας, μεταβατικό τμήμα βραχέδους επιχώματος, τα οποία θα συμπυκνώνονται σε ποσοστό 90% και 95% αντίστοιχα της ξηράς φαινόμενης πυκνότητας που επιτυγχάνεται εργαστηριακά κατά την τροποποιημένη δοκιμή Proctor (Proctor modified κατά ΕΛΟΤ EN 13286-2) για τα γαιώδη επιχώματα, ή στον βαθμό που προδιαγράφεται στην μελέτη για τα βραχέδη επιχώματα.
- Η μόρφωση και συμπίκνωση του εδάφους έδρασης των επιχωμάτων, σε βαθμό συμπίκνωσης κατ' ελάχιστον 90% της πυκνότητας, που επιτυγχάνεται εργαστηριακά κατά την τροποποιημένη δοκιμή Proctor
- Η κατασκευή της "στρώσης έδρασης οδοστρώματος", συμπυκνωμένης σε ποσοστό 95% της ξηράς φαινόμενης πυκνότητας που επιτυγχάνεται εργαστηριακά κατά την τροποποιημένη δοκιμή Proctor, με κατάλληλο αριθμό διελεύσεων οδοστρωτήρα ελαστιχοφόρου ή με λείους κυλίνδρους, ώστε να διαμορφωθεί μια λεία "σφραγιστική" επιφάνεια.

Εξαιρείται η κατασκευή της "στρώσης στράγγισης οδοστρώματος" (όπου υπάρχει), η οποία τιμολογείται με το αντίστοιχο άρθρο του τιμολογίου.

- Η συμπίκνωση λωρίδας εδάφους πλάτους μέχρι 2,0 m εκατέρωθεν των ποδών του επιχώματος .
- Η τυχόν επαύξηση του όγκου του επιχώματος λόγω συνίζησης, καθίζησης ή διαπλάτυνσής του πέραν των ορίων που προβλέπει η μελέτη.
- Η προμήθεια και τοποθέτηση μαρτύρων ελέγχου υποχωρήσεως των υψηλών επιχωμάτων, σύμφωνα με τα καθοριζόμενα στην μελέτη, η εξάρτησή τους από χωροσταθμικές αφετηρίες (repairs) εκτός της ζώνης επιχώματος, η εκτέλεση τοπογραφικών μετρήσεων ακριβείας και η καταχώρησή τους σε φύλλα ελέγχου, καθώς και η εκτέλεση τριών μετρήσεων σε χρόνους που θα καθορίσει η Υπηρεσία.

Στην τιμή του παρόντος άρθρου δεν περιλαμβάνονται και επιμετρώνται ιδιαίτερα με βάση τα οικεία άρθρα του τιμολογίου:

- Τα μεταβατικά επιχώματα πίσω από τεχνικά έργα (γέφυρες, ημιγέφυρες, τοίχοι, οχετοί, Cut and Cover, στόμια σηράγγων, αγωγοί κ.λ.π)
- Οι εργασίες καθαρισμού του εδάφους έδρασης και δημιουργίας αναβαθμών
- Η κατασκευή εξυγιαντικής στρώσης υπό τα επιχώματα

Επιμέτρηση με λήψη αρχικών και τελικών διατομών

Τιμή ανά κυβικό μέτρο

**ΕΥΡΩ Αριθμητικά: 1,05 €**

**A.T. : 4**

#### **Άρθρο A-12 ΚΑΘΑΙΡΕΣΗ ΟΠΛΙΣΜΕΝΩΝ ΣΚΥΡΟΔΕΜΑΤΩΝ**

(Αναθεωρείται με το άρθρο ΟΙΚ-2227)

Καθαίρεση φορέων, δοκών, πλακών, βάθρων, πτερυγοτοιχών, τεχνικών έργων και τοίχων από οπλισμένο σκυρόδεμα, με ή χωρίς χρήση μηχανικών μέσων, με την μεταφορά των προϊόντων σε οποιαδήποτε απόσταση.

Περιλαμβάνεται η καθαίρεση των στοιχείων από οπλισμένο σκυρόδεμα, η συγκέντρωση, αποκομιδή και απόθεση όλων των προϊόντων που θα προκύψουν αρχικά σε προσωρινές θέσεις και μετά σε χώρους επιτρεπόμενους από τις αρμόδιες Αρχές σε οποιαδήποτε απόσταση. Η καθαίρεση θα γίνει με ιδιαίτερη προσοχή ώστε, εφόσον προβλέπεται από την μελέτη, να είναι δυνατή η ένταξη του διατηρούμενου τμήματος της κατασκευής στην προγραμματιζόμενη νέα.

Στην τιμή μονάδος περιλαμβάνονται:

- η δαπάνη τυχόν προσωρινής εναπόθεσης των προϊόντων καθαίρεσης,
- η σταλία του μηχανικού εξοπλισμού
- ο πλήρης καθαρισμός του χώρου από τα προϊόντα καθαίρεσης.

Επισημαίνεται ότι η τιμή είναι ανεξάρτητη από την θέση και στάθμη που γίνονται οι εργασίες σε σχέση με την οδό, και ότι ο Ανάδοχος οφείλει να λάβει τα αναγκαία μέτρα για να αποφευχθεί η απόφραξη τυχόν υπαρχόντων τεχνικών και τάφρων της οδού στην περιοχή εκτέλεσης των εργασιών. Κατά τα λοιπά οι εργασίες θα εκτελούνται σύμφωνα με τα οριζόμενα στην ΕΤΕΠ 15-02-01-01.

Τιμή ανά κυβικό μέτρο καθαίρεσης οπλισμένων σκυροδεμάτων που μετράται σε όγκο πριν από την καθαίρεση.

**ΕΥΡΩ Αριθμητικά: 23,80 €**

**A.T. : 5**

#### **Άρθρο Γ-1.1 Υπόβαση οδοστρωσίας μεταβλητού πάχους**

(Αναθεωρείται με το άρθρο ΟΔΟ-3121.B)

Κατασκευή υπόβασης οδοστρωσίας μεταβλητού πάχους από θραυστά αδρανή υλικά σταθεροποιούμενου τύπου σύμφωνα με την ΕΤΕΠ 05-03-03-00 "Στρώσεις οδοστρωμάτων από ασύνδετα αδρανή υλικά", με συμπύκνωση κατά στρώσεις μεγίστου συμπυκνωμένου πάχους κάθε στρώσης 0,10 m, ανεξάρτητα από τη μορφή και την έκταση της επιφάνειας κατασκευής, σε υπαίθρια ή υπόγεια έργα.

Στην τιμή μονάδας περιλαμβάνονται:

- η προμήθεια των αδρανών και του νερού διαβροχής,
- η μεταφορά τους επί τόπου του έργου από οποιαδήποτε απόσταση,



- η διάστρωση, διαβροχή και πλήρης συμπύκνωση, ώστε να προκύψει η προβλεπόμενη από την μελέτη γεωμετρική επιφάνεια.

Η επιμέτρηση θα γίνεται με γεωμετρική χωροστάθμιση κατά διατομές πριν και μετά την κατασκευή της στρώσεως, σύμφωνα με την μελέτη.

Τιμή ανά κυβικό μέτρο συμπυκνωμένης υπόβασης μεταβλητού πάχους

**ΕΥΡΩ Αριθμητικά: 17,20 €**

**A.T. : 6**

**Άρθρο ΔΧ1 Προσαύξηση τιμής αδρανών υλικών λόγω ειδικών συνθηκών**  
(Αναθεωρείται με το άρθρο ΟΔΟ-3121.Β)

Προσαύξηση της τιμής μονάδας αδρανών υλικών λατομείου λόγω ειδικών συνθηκών (θαλασσιών μεταφορών κλπ) σύμφωνα με την εγκύκλιο 33 του ΥΠΕΧΩΔΕ

Τιμή ανά κυβικό μέτρο συμπυκνωμένης υπόβασης μεταβλητού πάχους

**ΕΥΡΩ Αριθμητικά: 4,00 €**

**A.T. : 7**

**38.01 Ξυλότυποι χυτών τοίχων**

(Κωδικός Αναθεώρησης ΟΙΚ 3801)

Ξυλότυποι χυτών τοίχων εσωτερικοί και εξωτερικοί σε οποιαδήποτε στάθμη από το έδαφος, σε ύψος από το δάπεδο εργασίας μέχρι 4,00 m, σύμφωνα με την μελέτη και την ΕΤΕΠ 01-04-00-00 "Καλούπια κατασκευών από σκυρόδεμα (τύποι)".

Οι διαστάσεις των στοιχείων των ικριωμάτων, σανιδωμάτων, μεταλλικών πλαισίων κλπ στοιχείων του καλουπιού και του ικριώματος θα είναι τέτοιας αντοχής ώστε να μπορούν να παραλαμβάνουν όλα τα επενεργούντα κατά την κατασκευή φορτία χωρίς παραμορφώσεις ή υποχωρήσεις.

Στην τιμή συμπεριλαμβάνεται η φθορά και απομείωση των χρησιμοποιούμενων υλικών, η εργασία ανέγερσης-συναρμολόγησης και η εργασία αποξήλωσης του καλουπιού και απομάκρυνσης όλων των υλικών που χρησιμοποιήθηκαν για την διαμόρφωσή του,

Τιμή ανά τετραγωνικό μέτρο (m<sup>2</sup>) επιφανείας σε επαφή με το σκυρόδεμα.

**ΕΥΡΩ Αριθμητικά: 13,50 €**

**A.T. : 8**

**38.20 Χαλύβδινοι οπλισμοί σκυροδέματος**

Προμήθεια και μεταφορά επί τόπου του έργου χάλυβα οπλισμού σκυροδέματος, μορφής διατομών, κατηγορίας (χάλυβας B500A, B500C και δομικά πλέγματα) και διαμόρφωσης σύμφωνα με την μελέτη, προσέγγιση στην θέση ενσωμάτωσης με οποιοδήποτε μέσον και τοποθέτησή του σύμφωνα με τα σχέδια οπλισμού. Εκτέλεση εργασιών σύμφωνα με την ΕΤΕΠ 01-02-01-00 "Χαλύβδινος οπλισμός σκυροδεμάτων"

Η τοποθέτηση του σιδηροπλισμού θα γίνεται μόνον μετά την παραλαβή του ξυλοτύπου ή της επιφανείας έδρασης του σκυροδέματος (π.χ. υπόστρωμα οπλισμένων δαπέδων κλπ).

Ο χάλυβας οπλισμού σκυροδεμάτων επιμετράται σε χιλιόγραμμα βάσει αναλυτικών Πινάκων Οπλισμού. Εάν οι πίνακες αυτοί δεν συμπεριλαμβάνονται στην εγκεκριμένη μελέτη του έργου θα συντάσσονται με μέριμνα του Αναδόχου και θα υποβάλλονται στην Υπηρεσία προς έλεγχο και θεώρηση πριν από την έναρξη της τοποθέτησης του οπλισμού.

Οι Πίνακες θα συντάσσονται βάσει των σχεδίων της μελέτης και θα περιλαμβάνουν λεπτομερώς τις διαστάσεις των ράβδων (αναπτύγματα), τις διαμέτρους, τις θέσεις τοποθέτησης και τα μήκη υπερκάλυψης, τα βάρη ανά τρέχον μέτρο κατά διάμετρο, τα επί μέρους και τα ολικά μήκη των

ράβδων, τα μερικά βάρη ανά διάμετρο και το ολικό βάρος. Οι ως άνω Πίνακες Οπλισμού, μετά την παραλαβή των οπλισμών, θα υπογράφονται από τον Ανάδοχο και την Υπηρεσία και θα αποτελούν την επιμέτρηση των οπλισμών.

Το ανά τρέχον μέτρο βάρος των ράβδων οπλισμού θα υπολογίζεται με βάση τον πίνακα 3-1 του ΚΤΧ-2008, ο οποίος παρατίθεται στην συνέχεια. Σε καμία περίπτωση δεν γίνεται αποδεκτός ο προσδιορισμός του μοναδιαίου βάρους των ράβδων βάσει ζυγολογίου.

Όνομ. διάμετρος (mm)	Πεδίο εφαρμογής					Όνομ. διατομή (mm <sup>2</sup> )	Όνομ. μάζα/ μέτρο (kg/m)
	Ράβδοι	Κουλούρες και ευθυγραμμισμένα προϊόντα		Ηλεκτρο-συγκολλημένα πλέγματα και δικτυώματα			
		B500C	B500A	B500C	B500A		
5,0		√		√		19,6	0,154
5,5		√		√		23,8	0,187
6,0	√	√	√	√	√	28,3	0,222
6,5		√		√		33,2	0,260
7,0		√		√		38,5	0,302
7,5		√		√		44,2	0,347
8,0	√	√	√	√	√	50,3	0,395
10,0	√		√		√	78,5	0,617
12,0	√		√		√	113	0,888
14,0	√		√		√	154	1,21
16,0	√		√		√	201	1,58
18,0	√					254	2,00
20,0	√					314	2,47
22,0	√					380	2,98
25,0	√					491	3,85
28,0	√					616	4,83
32,0	√					804	6,31
40,0	√					1257	9,86

- Στις επιμετρούμενες ποσότητες, πέραν της προμήθειας, μεταφοράς επί τόπου, διαμόρφωσης και τοποθέτησης του οπλισμού, περιλαμβάνονται ανηγμένα τα ακόλουθα:
- Η σύνδεση των ράβδων κατά τρόπο στερεό με σύρμα, σε όλες ανεξάρτητα τις διασταυρώσεις και όχι εναλλάξ
- Η προμήθεια του σύρματος πρόσδεσης.
- Η προμήθεια και τοποθέτηση αρμοκλειδών (κατά ISO 15835-2), εκτός αν στα συμβατικά τεύχη του έργου προβλέπεται ιδιαίτερη επιμέτρηση και πληρωμή αυτών.
- Οι πλάγιες μεταφορές και η διακίνηση του οπλισμού σε οποιοδήποτε ύψος από το δάπεδο εργασίας.
- Η τοποθέτηση υποστηριγμάτων (καβίλιες, αναβολείς) και ειδικών τεμαχίων ανάρτησης που τυχόν θα απαιτηθούν (εργασία και υλικά).
- Η απομείωση και φθορά του οπλισμού κατά την κοπή και κατεργασία .

Τιμή ανά χιλιόγραμμα (kg) σιδηρού οπλισμού υδραυλικών έργων τοποθετημένου σύμφωνα με την μελέτη.

**38.20.02 Χαλύβδινοι οπλισμοί κατηγορίας B500C**

Κωδικός Αναθεώρησης ΟΙΚ-3873

**ΕΥΡΩ Αριθμητικά: 1,07 €**

### **Άρθρο Β-29: ΚΑΤΑΣΚΕΥΕΣ ΑΠΟ ΣΚΥΡΟΔΕΜΑ**

Κατασκευές τεχνικών έργων κάθε είδους και οποιουδήποτε ανοίγματος και ύψους από σκυρόδεμα που παρασκευάζεται σε μόνιμο ή εργοταξιακό συγκρότημα παραγωγής, με θραυστά αδρανή λατομείου κατάλληλης κοκκομέτρησης και διαστάσεων μέγιστου κόκκου, τσιμέντο κατάλληλης κατηγορίας, αντοχής και ποσότητας, ως και τα τυχόν αναγκαία ρευστοποιητικά, υπερρευστοποιητικά, αερακτικά, σταθεροποιητικά κλπ. πρόσμικτα.

Στις τιμές μονάδας των κατασκευών από σκυρόδεμα περιλαμβάνονται:

- η προμήθεια και μεταφορά από οποιαδήποτε απόσταση, των πάσης φύσεως υλικών παρασκευής εργοταξιακού σκυροδέματος, η προμήθεια και μεταφορά στην εκάστοτε θέση σκυροδέτησης ετοιμού σκυροδέματος,
- η προσκόμιση, τοποθέτηση, χρήση και απομάκρυνση μετά το τέλος των εργασιών των πάσης φύσεως απαιτούμενων κριωμάτων, ξυλοτύπων ή σιδηροτύπων (επιπέδων, καμπύλων ή στρεβλών επιφανειών), καθώς και ειδικών συστημάτων και εξοπλισμού που απαιτούνται κατά περίπτωση (συστήματα προκατασκευής, προώθησης, προβολο-δόμησης, αναρριχόμενοι σιδηρότυποι κλπ),
- τα πάσης φύσεως μηχανήματα και εξοπλισμός και μέσα για την παραγωγή, μεταφορά, άντληση, ανύψωση, καταβίβαση, ανάμειξη, δόνηση κλπ. τοθ σκυροδέματος
- η διαμόρφωση των κριωμάτων, των ξυλοτύπων, των φορείων για προώθηση και προβολοδόμηση καθώς
- η μερική ή ολική απώλεια των σωμάτων διαμόρφωσης κιβωτιομόρφων, κυλινδρικών ή άλλης μορφής κενών,
- η επεξεργασία των κατασκευαστικών αρμών.
- η συντήρηση του σκυροδέματος με οποιοδήποτε μέσο (λινάτσες, χημικά υγρά κ.λ.π.) μέχρι τη σκλήρυνσή του,

#### **Επίσης περιλαμβάνονται, ανηγμένες στις τιμές μονάδας:**

- οι δαπάνες των αναγκαίων μελετών σύνθεσης σκυροδέματος,
- οι δαπάνες των μελετών της κατασκευαστικής μεθόδου, των βοηθητικών εγκαταστάσεων και των πάσης φύσεως κριωμάτων (πλην των μελετών που αφορούν στις μεθόδους προβολοδόμησης, προώθησης και προωθούμενων αυτοφερομένων δοκών),
- η δαπάνη δειγματοληψιών, ελέγχων, δοκιμών και μετρήσεων,
- οι δαπάνες δημιουργίας ανοιγμάτων στα κριώματα κατά τη σκυροδέτηση φορέα γεφυρών διαστάσεων 4,50 x 10,00 m ανά κλάδο για τη διέλευση της κυκλοφορίας
- η πρόσδοση στο χρησιμοποιούμενο σκυρόδεμα, εκτός από τη θλιπτική αντοχή, χαρακτηριστικών που εξασφαλίζουν τον προβλεπόμενο από την μελέτη τύπο του επιφανειακού τελειώματος, βάσει του οποίου θα γίνεται η αποδοχή ή η απόρριψη της κατασκευής, που εκτελέστηκε (προσαρμογή κοκκομετρικής διαβάθμισης αδρανών, προσθήκη καταλλήλων προσμίκτων κλπ).

Η επιμέτρηση του σκυροδέματος θα γίνεται για κάθε κατηγορία κατασκευών σε πραγματικούς όγκους, σύμφωνα με τη μελέτη, μη αφαιρουμένων των οπλισμών, των σωλήνων προεντάσεως (σε περίπτωση προεντεταμένου σκυροδέματος) ή των κενών διέλευσης αγωγών, των γραμμικών σκοτιών διατομής μέχρι 10 cm<sup>2</sup> και των

επιφανειακών εσοχών βάθους μέχρι 5 cm, αφαιρουμένων όμως των κενών που διαμορφώνονται με σκοπό τη μείωση του όγκου του σκυροδέματος.

Η επιμέτρηση του σκυροδέματος που διαστρώνεται χωρίς τη χρήση ξυλοτύπων, θα γίνεται με βάση τις διαστάσεις των σχεδίων της μελέτης, χωρίς να επιμετράται ο τυχόν επιπλέον όγκος που διαστρώθηκε λόγω έλλειψης ξυλοτύπων.

Όπου στα άρθρα του σκυροδέματος αναφέρεται το ύψος από το έδαφος, νοείται το ύψος του κάτω πέλματος του φορέα από τη φυσική επιφάνεια του εδάφους και όχι την τυχόν διαμορφούμενη μετά από εκσκαφή.

Οι τιμές των κατασκευών από σκυρόδεμα του παρόντος Τιμολογίου είναι γενικής εφαρμογής και δεν εξαρτώνται από το μέγεθος αυτών, την ολοκλήρωσή τους σε μία ή περισσότερες φάσεις (τμηματική εκτέλεση) ή τυχόν τοπικούς περιορισμούς και δυσχέρειες (εξασφάλιση της κυκλοφορίας κατά την διάρκεια της κατασκευής, στενότητα χώρου, προστασία γειτονικών κατασκευών, δυσχέρειες προσέγγισης του σκυροδέματος, σκυροδέτηση υπό ακραίες καιρικές συνθήκες κλπ).

Οι εργασίες θα εκτελούνται σύμφωνα με τις ακόλουθες ΕΤΕΠ, στο μέτρο που εκάστη αφορά τον κάθε τύπο κατασκευής:

- 01-01-01-00: Παραγωγή και μεταφορά σκυροδέματος
- 01-01-02-00: Διάστρωση και συμπύκνωση σκυροδέματος
- 01-01-03-00: Συντήρηση σκυροδέματος
- 01-01-04-00: Εργοταξιακά συγκροτήματα παραγωγής σκυροδέματος
- 01-01-05-00: Δομητική συμπύκνωση σκυροδέματος
- 01-01-07-00: Σκυροδετήσεις ογκωδών κατασκευών
- 01-03-00-00: Ικρίωματα
- 01-04-00-00: Καλούπια κατασκευών από σκυρόδεμα (τύποι)
- 01-05-00-00: Διαμόρφωση τελικών επιφανειών σε έγχυτο σκυρόδεμα χωρίς χρήση επιχρισμάτων

### **Άρθρο Β-29.3.1 Κατασκευή ρείθρων, τραπεζοειδών τάφρων, στρώσεων προστασίας στεγάνωσης γεφυρών κλπ με σκυρόδεμα C16/20**

(Αναθεωρείται με το άρθρο ΟΔΟ-2532)

Κατασκευή κρασπέδων, ρείθρων, επενδεδυμένων τραπεζοειδών και τριγωνικών τάφρων, κοιτοστρώσεων, επενδύσεων κοίτης ρεμάτων, τοίχων που δεν ανήκουν στην κατηγορία "λεπτοτοίχων", στρώσεων προστασίας στεγάνωσης γεφυρών κ.λ.π. με σκυρόδεμα C16/20 άοπλο ή ελαφρώς οπλισμένο.

**ΕΥΡΩ Αριθμητικά: 94,20 €**

**Α.Τ. : 10**

### **Άρθρο ΔΧ1 Πρόσθετη αποζημίωση σκυροδέματος λόγω ειδικών συνθηκών**

(Αναθεωρείται με το άρθρο ΟΔΟ-2551)

Προσαύξηση της τιμής μονάδας σκυροδέματος λόγω ειδικών συνθηκών (θαλασσιών μεταφορών κλπ) σύμφωνα με την εγκύκλιο 33 του ΥΠΕΧΩΔΕ

Τιμή ανά κυβικό μέτρο συμπυκνωμένης υπόβασης μεταβλητού πάχους

**ΕΥΡΩ Αριθμητικά: 22,00 €**

**A.T. : 11**

**Άρθρο 2.2 Απόξεση ασφάλτου**

Απόξεση (φρεζάρισμα) στρώσεων υφισταμένου ασφαλτικού οδοστρώματος με χρήση αποξεστικού μηχανήματος (φρέζας), στο προβλεπόμενο από την μελέτη βάθος, με ομαλή και ενιαία κλίση τελική επιφάνεια, και κατά τα λοιπά σύμφωνα με την ΕΤΕΠ 05-03-14-00 "Απόξεση (φρεζάρισμα) ασφαλτικού οδοστρώματος".

Στην τιμή μονάδας περιλαμβάνονται:

- Η προσκόμιση, λειτουργία και αποκόμιση του αποξεστικού μηχανήματος
- Η φόρτωση των προϊόντων απόξεσης επί αυτοκινήτου και η μεταφορά τους στις προβλεπόμενες από την μελέτη θέσεις οριστικής απόθεσης ή ανακύκλωσης
- Ο καθαρισμός της επιφάνειας απόξεσης με μηχανικό σάρωθρο και χειρωνακτική υποβοήθηση
- Οι σταλίες του μηχανικού εξοπλισμού
- Οι κυκλοφοριακές ρυθμίσεις κατά την εκτέλεση των εργασιών με εφαρμογή προσωρινής εργοταξιακής σήμανσης

Τιμή για ένα τετραγωνικό μέτρο (m<sup>2</sup>) πλήρως τελειωμένης εργασίας εκσκαφής - φρεζαρίσματος υφισταμένου οδοστρώματος.

**Άρθρο Δ-2.2 Απόξεση ασφαλτικού οδοστρώματος (φρεζάρισμα) σε βάθος έως 6 cm.**

(Αναθεωρείται με το άρθρο ΟΔΟ-1132)

**ΕΥΡΩ Αριθμητικά: 1,45 €**

**A.T. : 12**

**Άρθρο Δ-4 ΑΣΦΑΛΤΙΚΗ ΣΥΓΚΟΛΛΗΤΙΚΗ ΕΠΑΛΕΙΨΗ**

(Αναθεωρείται με το άρθρο ΟΔΟ-4120)

Συγκολλητική επάλειψη επί ασφαλτικής στρώσης ή επί σκυροδέματος (π.χ. προστασίας μεμβρανών στεγανοποίησης τεχνικών στέψης), με ασφαλτικό διάλυμα τύπου ME-5 ή καθαρή άσφαλτο ή ασφαλτικό γαλάκτωμα ταχείας διάσπασης, ανεξάρτητα από την έκταση και τη μορφή της επιφάνειας, σε υπόγεια και υπαίθρια έργα.

Στην τιμή μονάδας περιλαμβάνονται:

- η προμήθεια της ασφάλτου, του πετρελαίου και του τυχόν απαιτούμενου αντιυδρόφιλου παρασκευάσματος και η μεταφορά τους επί τόπου του έργου από οποιαδήποτε απόσταση,
- η διακίνηση των υλικών και η παρασκευή του ασφαλτικού διαλύματος (θέρμανση, εναποθήκευση, φύλαξη κλπ.), ο καθαρισμός της επιφάνειας που θα προεπαλειφθεί με μηχανικό σάρωθρο και χειρωνακτική υποβοήθηση,
- η μεταφορά και διάχυση του ασφαλτικού διαλύματος ή του γαλακτώματος με αυτοκινούμενο διανομέα ασφάλτου (Federal) και η επαναθέρμανση του διαλύματος πριν από τη διάχυση (όταν απαιτείται).

Τιμή ανά τετραγωνικό μέτρο ασφαλτικής συγκολλητικής επάλειψης.

**ΕΥΡΩ Αριθμητικά: 0,45 €**

**A.T. : 13**

**Άρθρο Δ-5 ΑΣΦΑΛΤΙΚΕΣ ΣΤΡΩΣΕΙΣ ΒΑΣΗΣ**

Κατασκευή ασφαλτικής στρώσης βάσης, σε υπόγεια και υπαίθρια έργα, ανεξάρτητα από την έκταση και τη μορφή της επιφάνειας, με ασφαλτόμιγμα παρασκευαζόμενο εν θερμώ σε μόνιμη εγκατάσταση με θραυστά αδρανή υλικά λατομείου, τύπου ΑΣ 31,5 ή ΑΣ 40, σύμφωνα με την εγκεκριμένη μελέτη συνθέσεως και την ΕΤΕΠ 05-03-11-04 "Ασφαλτικές στρώσεις κλειστού τύπου ασφαλτικού σκυροδέματος".

Στην τιμή μονάδας περιλαμβάνονται:

- η παραγωγή ή προμήθεια και μεταφορά των κατάλληλων αδρανών υλικών και της ασφάλτου μέχρι την εγκατάσταση παραγωγής του ασφαλτομίγματος
- η παραγωγή του ασφαλτομίγματος, σύμφωνα με την εγκεκριμένη μελέτη συνθέσεως
- η μεταφορά του θερμού ασφαλτομίγματος επί τόπου, η διάστρωσή του με finisher
- η σταλία των μεταφορικών μέσων
- η κυλίνδρωση του ασφαλτομίγματος (αρχική, ενδιάμεση-εντατική και τελική), ώστε να προκύψει η προδιαγραφόμενη επιφανειακή υφή και ομαλότητα
- η πλήρης συμπίκνωση και επιμελής ισοπέδωση των διαμήκων και εγκάρσιων ενώσεων για την εξάλειψη των επιφανειακών ιχνών.

Στις τιμές μονάδας περιλαμβάνεται και η αξία της ενσωματωμένης ασφάλτου  
Τιμή ανά τετραγωνικό μέτρο ασφαλτικής στρώσης βάσης, αποδεκτής ποιότητας και χαρακτηριστικών σύμφωνα με την ΕΤΕΠ 05-03-11-04, ανάλογα με το συμπυκνωμένο πάχος της, ως εξής:

**Άρθρο Δ-5.1 Ασφαλτική στρώση βάσης συμπυκνωμένου πάχους 0,05 m**  
(Αναθεωρείται με το άρθρο ΟΔΟ-4321B)

**ΕΥΡΩ Αριθμητικά: 7,20 €**

**A.T. : 14**

**Άρθρο ΔΧ3 Πρόσθετη αποζημίωση για ασφαλτική στρώση βάσης συμπυκνωμένου πάχους 0,05 m**

Προσάυξηση της τιμής μονάδας για ασφαλτική στρώση πάχους 5 εκ λόγω ειδικών συνθηκών (θαλάσσιων μεταφορών κ.λ.π.) σύμφωνα με την εγκύκλιο 33 του ΥΠΕΧΩΔΕ.

Σε περίπτωση που η ασφαλτική στρώση είναι πάχους μικρότερου των 5 εκ η τιμή προσαρμόζεται ανάλογα.

Τιμή ανά τετραγωνικό μέτρο στρώσης πάχους 5 εκ(m2)

**ΕΥΡΩ Αριθμητικά: 2,22 €**

**A.T. : 15**

**Άρθρο Β-85ΝΕΟ ΠΡΟΣΑΡΜΟΓΗ ΣΤΑΘΜΗΣ ΥΦΙΣΤΑΜΕΝΟΥ ΦΡΕΑΤΙΟΥ**  
(Αναθεωρείται με το άρθρο ΟΔΟ-2548)

Προσαρμογή εσχάρων και καλυμάτων φρεατίων (υδροσυλλογής και επίσκεψης), που έχουν υποστεί βύθιση λόγω καθίζησης του φρεατίου, με την στάθμη και επίκλιση του καταστρώματος της οδού.

Στην τιμή μονάδας περιλαμβάνονται:

- Η αφαίρεση της εσχάρας ή του καλλύματος και η αποξήλωση του πλαισίου έδρασής της
- Η αποξήλωση σαθρών ή θραυσμένων σκυροδεμάτων του τοιχώματος του φρεατίου υπό το πλαίσιο έδρασης
- Η καθαίρεση, τουλάχιστον 20εκ περιμετρικά του καλύματος ή όσης απαιτείται για την προσαρμογή στο κατάστρωμα, σε ορθογώνιο σχήμα, του οδοστρώματος και της οδοστρωσίας οποιονδήποτε υλικών, μέχρι τη στάθμη του φρεατίου (μετά την αποξήλωση των σαθρών) και σε βάθος τουλάχιστον 15 εκ από την τελική επιφάνεια καταστρώματος, με ιδιαίτερες απαιτήσεις ακριβείας, απομάκρυνση σαθρών και επιμελής καθαρισμός και φύσημα της τελικής επιφάνειας. Η τομή οδοστρώματος θα γίνει με ασφαλτοκόπτη.
- Η κατασκευή ξυλοτύπου για την σκυροδέτηση της απαιτούμενης προσθήκης επί των τοιχίων του φρεατίου για την εξασφάλιση της προσαρμογής με την στάθμη της οδού.

- Επισκευή του φρεατίου και στερέωση του πλαισίου έδρασης στην προβλεπόμενη στάθμη με χρήση κονιάματος M10 (σύνθεση κατ όγκο : τσιμέντο/άμμοςΑ : 1/5) με τσιμέντο ταχείας πήξεως , πρόσμικτο κοινή οικοδομική ρητίνη και ινοπλισμένο.
- Η επάλειψη της τελικής επιφάνειας του παλαιού σκυροδέματος με εποξειδική συγκολλητική ρητίνη για την εξασφάλιση ισχυρής πρόσφυσης με το νέο σκυροδέμα ταχείας πήξεως.
- Η προσωρινή στερέωση του πλαισίου έδρασης στην προβλεπόμενη στάθμη με χρήση ανθεκτικών υποθεμάτων και η διάστρωση και συμπύκνωση του νέου σκυροδέματος κατηγορίας C16/20 η εργασία και τα υλικά για την καθαίρεση του σκυροδέματος έδρασης της εσχάρας, ο καθαρισμός και η προετοιμασία της νέας επιφάνειας έδρασης με εποξειδικές ρητίνες, το καλούπωμα και η έγχυση νέου σκυροδέματος κατηγορίας C16/20 με το απαιτούμενο πάχος (τουλάχιστον 10εκ) έως μείον 5 εκ από τη στάθμη του καταστρώματος. Θα χρησιμοποιηθεί σκυροδέμα κατηγορίας C16/20 με τσιμέντο ταχείας πήξεως .
- Η αφαίση του ξυλοτύπου και η συγκέντρωση και αποκομισή των προϊόντων αποξήλωσης και τυχόν αχρήστων υλικών.
- Επάλειψη της τομής και του καλύμματος με ψυχρό ασφαλτικό διάλυμα τύπου ME-5 ή καθαρή άσφαλτο ή ασφαλτικό γαλάκτωμα ταχείας διάσπασης.
- Στρώση παχούς 5εκ ψυχρού ασφαλτομίγματος της περιοχής επέμβασης με έτοιμο ασφαλτόμιγμα και συμπύκνωση του.

Τιμολόγιο μελέτης

Η αντικατάσταση των εσχάρων ή του καλύμματος (λόγω φθοράς ή θράσεως) τιμολογείται ιδιαίτερα με βάση τα οικεία άρθρα του τιμολογίου.

Τιμή ανά φρεάτιο που αποκαθίσταται, ως εξής:

**ΕΥΡΩ Αριθμητικά: 40,30 €**

**Χίος 30-01-2020  
Ο ΣΥΝΤΑΞΑΣ**

**Χίος 30-01-2020  
ΘΕΩΡΗΘΗΚΕ  
Ο Προϊστάμενος Δ/νσης Τ.Υ.Δ. Χίου**

**Παντελής Τσαγρής  
Πολιτικός Μηχανικός ΠΕ  
με βαθμό Α΄**

**Ελευθέριος Παπαλάνης  
Πολιτικός Μηχανικός ΠΕ  
με βαθμό Α΄**

## **ΕΙΔΙΚΗ ΣΥΓΓΡΑΦΗ ΥΠΟΧΡΕΩΣΕΩΝ**

### **ΠΙΝΑΚΑΣ ΠΕΡΙΕΧΟΜΕΝΩΝ**

Άρθρο 1.	ΑΝΤΙΚΕΙΜΕΝΟ ΤΗΣ ΕΙΔΙΚΗΣ ΣΥΓΓΡΑΦΗΣ ΥΠΟΧΡΕΩΣΕΩΝ .....	25
Άρθρο 2.	ΠΕΡΙΓΡΑΦΗ ΤΟΥ ΕΡΓΟΥ .....	25
Άρθρο 3.	ΟΡΙΣΜΟΙ .....	25
Άρθρο 4.	ΣΥΜΒΑΣΗ ΚΑΤΑΣΚΕΥΗΣ ΈΡΓΟΥ - ΕΓΚΑΤΑΣΤΑΣΗ ΑΝΑΔΟΧΟΥ .....	25
Άρθρο 5.	ΕΓΓΥΗΣΕΙΣ – ΠΡΟΚΑΤΑΒΟΛΗ – ΡΗΤΡΑ ΠΡΟΣΘΕΤΗΣ ΚΑΤΑΒΟΛΗΣ .....	25
Άρθρο 6.	ΠΡΟΘΕΣΜΙΕΣ .....	26
Άρθρο 7.	ΠΟΙΝΙΚΕΣ ΡΗΤΡΕΣ – ΕΚΠΤΩΣΗ ΑΝΑΔΟΧΟΥ .....	28
Άρθρο 8.	ΠΡΟΓΡΑΜΜΑΤΙΣΜΟΣ ΚΑΙ ΕΛΕΓΧΟΣ ΠΡΟΟΔΟΥ ΤΟΥ ΈΡΓΟΥ .....	29
Άρθρο 9.	ΧΡΗΜΑΤΟΔΟΤΗΣΗ ΤΟΥ ΈΡΓΟΥ .....	30
Άρθρο 10.	ΗΜΕΡΟΛΟΓΙΟ ΈΡΓΟΥ - ΑΡΧΕΙΟ ΠΟΙΟΤΙΚΟΥ ΕΛΕΓΧΟΥ - ΑΦΑΝΕΙΣ ΕΡΓΑΣΙΕΣ .....	30
Άρθρο 11.	ΕΛΑΤΤΩΜΑΤΑ ΣΤΙΣ ΕΡΓΑΣΙΕΣ .....	31
Άρθρο 12.	ΒΕΒΑΙΩΣΗ ΠΕΡΑΤΩΣΗΣ ΕΡΓΑΣΙΩΝ – ΠΡΟΣΩΡΙΝΗ ΠΑΡΑΛΑΒΗ ΤΟΥ ΈΡΓΟΥ – ΠΑΡΑΔΟΣΗ ΓΙΑ ΧΡΗΣΗ .....	31
Άρθρο 13.	ΔΟΚΙΜΑΣΤΙΚΗ ΛΕΙΤΟΥΡΓΙΑ ΕΓΚΑΤΑΣΤΑΣΕΩΝ .....	31
Άρθρο 14.	ΣΥΝΤΗΡΗΣΗ ΤΟΥ ΈΡΓΟΥ – ΟΡΙΣΤΙΚΗ ΠΑΡΑΛΑΒΗ .....	31
Άρθρο 15.	ΜΗΤΡΩΟ ΈΡΓΟΥ .....	32



### **Άρθρο 1. ΑΝΤΙΚΕΙΜΕΝΟ ΤΗΣ ΕΙΔΙΚΗΣ ΣΥΓΓΡΑΦΗΣ ΥΠΟΧΡΕΩΣΕΩΝ**

Το αντικείμενο της παρούσας Ειδικής Συγγραφής Υποχρεώσεων (Ε.Σ.Υ.) είναι η διατύπωση των διοικητικών και τεχνικών όρων για την υλοποίηση του έργου «**Δημοτική Οδοποιία Δ.Ε. Ομηρούπολης 2020**», σε συνδυασμό με τους όρους της Διακήρυξης του Διαγωνισμού και τα λοιπά τεύχει δημοπράτησης.

### **Άρθρο 2. ΠΕΡΙΓΡΑΦΗ ΤΟΥ ΕΡΓΟΥ**

2.1 Οι προς εκτέλεση εργασίες για την υλοποίηση του έργου αναλύονται στο τεύχος της Τεχνικής Περιγραφής και στα υπόλοιπα τεύχη δημοπράτησης και συνοπτικά είναι:

Η βελτίωση περιλαμβάνει κυρίως ανακατασκευή ασφαλυτικής στρώσης.

2.2 Όλες οι παραπάνω εργασίες αναφέρονται στο τελικό έργο περιλαμβανομένων ενδεχομένων συμπληρωματικών ερευνών ή/και μελετών, καθώς και οποιωνδήποτε προσθέτων ή βοηθητικών εργασιών που θα απαιτηθούν για την εκτέλεσή τους ή και για την κατασκευή προσωρινών προσβάσεων σύμφωνα με όσα αναφέρονται στους λοιπούς όρους Δημοπράτησης.

### **Άρθρο 3. ΟΡΙΣΜΟΙ**

Για την παρούσα σύμβαση ισχύουν ενδεικτικά και όχι περιοριστικά οι ακόλουθοι ορισμοί:

«ΕΡΓΟ»: «**Δημοτική Οδοποιία Δ.Ε. Ομηρούπολης 2020**».

«Κύριος του Έργου» (ΚτΕ) είναι ο Διαδημοτικό Λιμενικό Ταμείο Χίου.

«Προϊσταμένη Αρχή» του έργου είναι Δημοτικό Συμβούλιο του Δήμου Χίου στο προσυμβατικό στάδιο και μετά την υπογραφή της σύμβασης εκτέλεσης του έργου.

«Διευθύνουσα Υπηρεσία» του έργου είναι Διεύθυνση Τεχνικών Υπηρεσιών του Δήμου Χίου που εδρεύει στη Χίο και στο εξής θα καλείται «Υπηρεσία» στην παρούσα και σε όλα τα τεύχη του διαγωνισμού.

«Υποψήφιοι ή Διαγωνιζόμενοι» είναι οι εργοληπτικές επιχειρήσεις ή Κοινοπραξίες που πληρούν τα κριτήρια συμμετοχής του διαγωνισμού όπως ορίζονται στο άρθρο 21 της διακήρυξης.

«Ανάδοχος» είναι η εργοληπτική επιχείρηση ή η Κοινοπραξία που συνάπτει σύμβαση εκτέλεσης του έργου με τον ΚτΕ.

Όπου γίνεται αναφορά σε προδιαγραφές, οδηγίες ή εν γένει έγγραφα που έχουν συνταχθεί από επιστημονικά ινστιτούτα ή/και οργανισμούς, θα λαμβάνεται υπόψη η τελευταία έκδοση αυτών.

Όπου γίνεται αναφορά σε Νόμο ή Προεδρικό Διάταγμα ή Εγκύκλιο νοείται όπως ισχύουν με τις τροποποιήσεις ή συμπληρώσεις τους κατά τα οριζόμενα στην Διακήρυξη.

### **Άρθρο 4. ΣΥΜΒΑΣΗ ΚΑΤΑΣΚΕΥΗΣ ΈΡΓΟΥ - ΕΓΚΑΤΑΣΤΑΣΗ ΑΝΑΔΟΧΟΥ**

4.1 Με τον όρο "Σύμβαση" νοείται η σύμβαση που περιγράφεται στη Διακήρυξη Δημοπρασίας, σε συνδυασμό με τους λοιπούς όρους δημοπράτησης, με βάση την οποία ο Ανάδοχος θα εκτελέσει τις εργασίες που αναφέρονται συνοπτικά στην παράγραφο 2.1 του Άρθρου 2 της παρούσας ΕΣΥ και αναλύονται στην Τεχνική Περιγραφή και τα λοιπά τεύχη δημοπράτησης.

4.2 Κατά την υπογραφή της σύμβασης ο Ανάδοχος θα πρέπει να προσκομίσει στην Υπηρεσία την Εγγύηση Καλής Εκτέλεσης των εργασιών, σύμφωνα με τα αναφερόμενα στο άρθρο 17 της Διακήρυξης και στο άρθρο 5 της παρούσας ΕΣΥ.

### **Άρθρο 5. ΕΓΓΥΗΣΕΙΣ – ΠΡΟΚΑΤΑΒΟΛΗ – ΡΗΤΡΑ ΠΡΟΣΘΕΤΗΣ ΚΑΤΑΒΟΛΗΣ**

5.1 Ο Ανάδοχος υποχρεούται για παροχή Εγγύησης Καλής Εκτέλεσης των εργασιών του Έργου και την πιστή εφαρμογή όλων των όρων της Σύμβασης και κάθε απαίτησης του Κυρίου του Έργου κατά αυτού, σύμφωνα με τις διατάξεις της παρ. 1β του άρθρου 72 του Ν. 4412/2016.

- 5.2 Οι παραπάνω εγγυητικές επιστολές θα πρέπει, να έχουν εκδοθεί από το Τ.Σ.Μ.Ε.Δ.Ε., ή από Τράπεζα που λειτουργεί νόμιμα στην Ελλάδα ή σε οποιοδήποτε άλλο κράτος της Ε.Ε., συνοδευόμενη στην τελευταία περίπτωση από επίσημη μετάφρασή της στην ελληνική. Μπορούν επίσης οι εγγυητικές επιστολές να παρέχονται και με γραμμάτια του Ταμείου Παρακαταθηκών και Δανείων και κατά τα λοιπά σύμφωνα με τις διατάξεις του **παρ. 3 του άρθρου 72 του Ν. 4412/2016**.
- 5.3 Οι εγγυητικές επιστολές πρέπει απαραίτητα να αναφέρουν την επωνυμία της επιχείρησης, τον τίτλο του Έργου για το οποίο δίδεται η εγγύηση, τον όρο ότι ο εγγυητής *παραλείπεται από το δικαίωμα της διζήσεως* και ότι ο εκδότης αναγνωρίζει ανεπιφύλακτα την υποχρέωση να καταβάλλει το ποσό της εγγύησης χωρίς καμία ένσταση ή αντίρρηση μέσα σε πέντε (5) ημέρες από τη σχετική ειδοποίηση.
- 5.4 Οι παραπάνω εγγυητικές επιστολές απευθύνονται προς τον **Δήμο Χίου**.
- 5.5 Δεν προβλέπεται η πληρωμή πριμ στην παρούσα σύμβαση.

## **Άρθρο 6. ΠΡΟΘΕΣΜΙΕΣ**

### 6.1 ΓΕΝΙΚΑ

- 6.1.1 Στην παρούσα σύμβαση, σχετικά με τις προθεσμίες ισχύει το **άρθρο 147 του Ν. 4412/2016**, ενώ για τις επιβαλλόμενες ποινικές ρήτρες, για υπέρβαση των προθεσμιών, θα έχει εφαρμογή το **άρθρο 148 του Ν. 4412/2016**.

ΕΠΙΣΗΜΑΙΝΕΤΑΙ Η ΑΥΣΤΗΡΟΤΗΤΑ ΤΟΥ ΠΝΕΥΜΑΤΟΣ του άρθρου **147 του Ν. 4412/2016** σχετικά με την τήρηση των προθεσμιών (συνολικής και τμηματικών) με τις επαπειλούμενες κυρώσεις σε περίπτωση μη τήρησής τους.

- 6.1.2 Η τήρηση των προθεσμιών του παρόντος άρθρου έχει ιδιαίτερη σημασία και ο Ανάδοχος με την υποβολή της προσφοράς του εγγυάται τον προϋπολογισμό του έργου και αναλαμβάνει την υποχρέωση να καλύψει με πρόσθετα συνεργεία ή οποιαδήποτε άλλη εντατικοποίηση του ρυθμού της εργασίας (πρόσθετες βάρδιες ή οποιαδήποτε άλλα μέτρα) τις καθυστερήσεις έστω και αν αυτές δεν οφείλονται σε υπαιτιότητα δική του, κατά τρόπο ώστε να επιτευχθεί το τελικό αποτέλεσμα μέσα στη συνολική προθεσμία αποπεράτωσης του έργου. Με βάση αυτόν τον ερμηνευτικό κανόνα θα εξετάζεται κάθε τυχόν αίτηση παράτασης προθεσμίας και πάντως γεγονότα παροδικά και ιδίως βραχύχρονα δεν είναι δυνατόν να δικαιολογήσουν παρατάσεις, αν είναι δυνατόν να καλυφθούν εκ των υστέρων μέσα στο συμβατικό χρόνο οι τυχόν καθυστερήσεις που προκάλεσαν τα γεγονότα αυτά.
- 6.1.3 Ο Ανάδοχος δεν έχει κανένα δικαίωμα να ζητήσει οποιαδήποτε αποζημίωση στην περίπτωση που για να τηρήσει τη συνολική και τις τμηματικές προθεσμίες χρειαστεί να κάνει πρόσθετα νυκτερινά συνεργεία, να πραγματοποιήσει υπερωρίες, εργασίες σε ημέρες αργίας κ.λ.π., πέρα από αυτές που είχε προβλέψει στη σύνταξη της προσφοράς του ή μετά την υπογραφή της σύμβασης σε οποιονδήποτε επί μέρους προγραμματισμό των εργασιών ή εκθέσεως ή άλλο στοιχείο που υποβάλλει στην Υπηρεσία ή κατά οποιονδήποτε άλλο χρόνο.

### 6.2 ΣΥΝΟΛΙΚΗ ΠΡΟΘΕΣΜΙΑ

Η συνολική προθεσμία εκτέλεσης του έργου, ορίζεται σε **τέσσερις (4) μήνες** και αρχίζει από την ημέρα υπογραφής της σύμβασης.

### 6.3 ΤΜΗΜΑΤΙΚΕΣ ΠΡΟΘΕΣΜΙΕΣ

Εκτός από την συνολική προθεσμία, ο Ανάδοχος είναι υποχρεωμένος να τηρήσει τις παρακάτω αποκλειστικές τμηματικές προθεσμίες (με την έννοια της **παραγράφου 4α του άρθρου 147 του Ν. 4412/2016**), για παράδοση τμημάτων του Έργου:

#### I Έννοιες

Εκτός από την συνολική προθεσμία, ο Ανάδοχος είναι υποχρεωμένος να τηρήσει :

- (1) ΑΠΟΚΛΕΙΣΤΙΚΕΣ ΤΜΗΜΑΤΙΚΕΣ ΠΡΟΘΕΣΜΙΕΣ (με την έννοια της **παραγράφου 4α του άρθρου 147 του Ν. 4412/2016**), για παράδοση τμημάτων του

έργου, που η έγκαιρη αποπεράτωσή τους έχει ιδιαίτερη σημασία για τον Κύριο του Έργου.

- (2) **ΕΝΔΕΙΚΤΙΚΕΣ ΤΜΗΜΑΤΙΚΕΣ ΠΡΟΘΕΣΜΙΕΣ** (με την έννοια της παραγράφου **4β του άρθρου 147 του Ν. 4412/2016**), που καθορίζονται ως σταθμοί ενδιάμεσου ελέγχου της προόδου του έργου.

Όλες οι τμηματικές προθεσμίες προσμετρώνται σε ημερολογιακές ημέρες από την ημέρα υπογραφής της Σύμβασης.

## 2. Αποκλειστικές Τμηματικές Προθεσμίες (Α.Π.)

### (1) Πρώτη Αποκλειστική Τμηματική Προθεσμία (1<sup>η</sup> Α.Π.)

Όχι αργότερα από **δέκα πέντε (15)** ημερολογιακές ημέρες από την υπογραφή της Σύμβασης ο Ανάδοχος θα πρέπει να έχει συντάξει και υποβάλει στην Υπηρεσία για έγκριση το "Χρονοδιάγραμμα Κατασκευής" του Έργου, όπως προβλέπεται από το σχετικό άρθρο της παρούσας Ε.Σ.Υ.

Η παρούσα προθεσμία τίθεται κατ' εφαρμογή της παραγρ. **1 του άρθρου 145** του **Ν. 4412/2016**, όπως ισχύει σήμερα.

### (2) Δεύτερη Αποκλειστική Τμηματική Προθεσμία (2<sup>η</sup> Α.Π.)

Όχι αργότερα από **τριάντα (30)** ημερολογιακές ημέρες από την υπογραφή της Σύμβασης ο Ανάδοχος θα πρέπει να έχει υποβάλει το οργανόγραμμα του εργοταξίου με την κατανομή των αρμοδιοτήτων και την περιγραφή των θέσεων εργασίας, με βάση τα αναφερόμενα στο σχετικό άρθρο της παρούσας Ε.Σ.Υ.

Η παρούσα προθεσμία τίθεται κατ' εφαρμογή της παραγρ. **4 του άρθρου 145** του **Ν. 4412/2016**.

## 3. Ενδεικτικές Τμηματικές Προθεσμίες (Ε.Π.)

### 1. Γενικά

(1) Για τον αποτελεσματικότερο έλεγχο και χρονική παρακολούθηση των δραστηριοτήτων θα υπάρχουν Ενδεικτικές Τμηματικές Προθεσμίες.

Οι προθεσμίες αυτές θα περιληφθούν στο "Χρονοδιάγραμμα Κατασκευής" του έργου που θα υποβάλει ο Ανάδοχος.

(2) Οι αναφερόμενες ενδεικτικές τμηματικές προθεσμίες έχουν το νόημα επιθυμητών μέγιστων, ο οριστικός δε καθορισμός τους θα γίνει, κατά την έγκριση του "Χρονοδιαγράμματος Κατασκευής" του έργου.

### 2. Πρώτη Ενδεικτική Τμηματική Προθεσμία (1<sup>η</sup> Ε.Π.)

Όχι αργότερα από **τέσσερις (4) μήνες** από την υπογραφή της Σύμβασης, ο Ανάδοχος υποχρεούται να έχει ολοκληρώσει όλες τις εργασίες που προβλέπονται στη μελέτη.

## 6.4 ΠΑΡΑΤΑΣΗ ΠΡΟΘΕΣΜΙΩΝ

Γενικά, παράταση προθεσμιών δεν θα αναγνωρισθεί στον Ανάδοχο με δικαιολογία την άγνοια των εδαφικών συνθηκών της περιοχής του Έργου, την εξασφάλιση οδών προσπέλασης στον τόπο του έργου, του χρόνου λειτουργίας των πηγών προμήθειας υλικών, την αδυναμία έγκαιρης εξεύρεσης εργατών, μηχανημάτων και υλικών από την Ελληνική ή/και ξένη Βιομηχανία, τον εκτελωνισμό υλικών, εφοδίων και μηχανημάτων, που τυχόν θα εισάγει από το εξωτερικό και τις διατυπώσεις έκδοσης των κάθε φύσεως αδειών.

## Άρθρο 7. ΠΟΙΝΙΚΕΣ ΡΗΤΡΕΣ – ΕΚΠΤΩΣΗ ΑΝΑΔΟΧΟΥ

### 7.1. ΓΕΝΙΚΑ

1. Οι ποινικές ρήτρες επιβάλλονται με αιτιολογημένη Απόφαση της Διευθύνουσας Υπηρεσίας και παρακρατούνται από τον αμέσως επόμενο λογαριασμό του έργου. Η κατάπτωση των ποινικών ρητρών για υπέρβαση της συνολικής και των αποκλειστικών τμηματικών προθεσμιών δεν ανακαλείται. Με ίδια απόφαση αίρονται οι ποινικές ρήτρες για τις ενδεικτικές τμηματικές προθεσμίες, αν το έργο περατωθεί μέσα στη συνολική προθεσμία και τις τυχόν εγκεκριμένες γενικές παρατάσεις.
2. Οι ποινικές ρήτρες αυτές είναι επιπρόσθετες στις ποινικές ρήτρες, ή πρόστιμα, που προβλέπονται για παραλείψεις ενεργειών του Αναδόχου στους λοιπούς όρους της παρούσας Ε.Σ.Υ. και των λοιπών Τευχών Δημοπράτησης.
3. Σε περίπτωση που υποβληθεί λογαριασμός από τον ανάδοχο πριν την έκδοση της απόφασης επιβολής ποινικών ρητρών, η Διευθύνουσα Υπηρεσία έχει το δικαίωμα να εκδώσει τη σχετική απόφαση και να επιστρέψει τον λογαριασμό στον ανάδοχο, πριν την παρέλευση διμήνου από την υποβολή του, ζητώντας να συμπεριλάβει σε αυτόν τις επιβληθείσες ποινικές ρήτρες.

### 7.2. ΠΟΙΝΙΚΕΣ ΡΗΤΡΕΣ ΥΠΕΡΒΑΣΗΣ ΣΥΝΟΛΙΚΗΣ ΠΡΟΘΕΣΜΙΑΣ

1. Για υπαίτια από μέρους του Αναδόχου υπέρβαση της συνολικής χρονικής προθεσμίας του άρθρου 12 της Διακήρυξης, λόγω της ανάγκης περαιώσης του έργου εντός της προθεσμίας αυτής επιβάλλονται στον ανάδοχο για κάθε ημέρα υπέρβασης της συνολικής προθεσμίας ποινικές ρήτρες οι οποίες ορίζονται σε ποσοστό 15% της μέσης ημερήσιας αξίας του έργου, επιβαλλόμενες για αριθμό ημερών έως το 20% της προβλεπομένης από την παρούσα αρχικής συνολικής προθεσμίας. Για τις επόμενες ημέρες μέχρι ακόμα 15% της αρχικής συνολικής προθεσμίας, η ποινική ρήτρα για κάθε ημέρα ορίζεται σε ποσοστό 20% της μέσης ημερήσιας αξίας του έργου, συμφώνως προς τα οριζόμενα στο **παραγρ. 2 του άρθρου 148 του Ν. 4412/2016**.
2. Οι ποινικές ρήτρες που επιβάλλονται για την υπέρβαση της συνολικής προθεσμίας δεν επιτρέπεται να υπερβούν συνολικά ποσοστό έξι τοις εκατό (6%) του συνολικού ποσού της σύμβασης, χωρίς Φ.Π.Α..
3. Το σύνολο των επιβαλλομένων ποινικών ρητρών για τις τμηματικές προθεσμίες δεν μπορεί να υπερβεί σε ποσοστό τρία τοις εκατό (3%) του συνολικού ποσού της σύμβασης, χωρίς Φ.Π.Α..
4. Οι προθεσμίες υπολογίζονται σε ημερολογιακές ημέρες και τα ποσά και οι προθεσμίες, όπως προβλέπονται στην αρχική σύμβαση, χωρίς παρατάσεις ή αναθεώρηση.
5. Για την εφαρμογή των ποινικών ρητρών, η Μέση Ημερήσια Αξία του Έργου (Μ.Η.Α.Ε.) προκύπτει ως το πηλίκο του συνολικού χρηματικού ποσού της Σύμβασης, μαζί με το ποσό των τυχόν συμπληρωματικών συμβάσεων (χωρίς την αναθεώρηση και το Φ.Π.Α.), προς τη συνολική προθεσμία του Έργου, δηλαδή το άθροισμα της συμβατικής προθεσμίας της αρχικής και των τυχόν συμπληρωματικών συμβάσεων. Η Μέση Ημερήσια Αξία του Έργου (Μ.Η.Α.Ε.) δεν μεταβάλλεται με τη χορήγηση παρατάσεων στην προθεσμία εκτέλεσης του έργου.

### 7.3 ΕΚΠΤΩΣΗ ΤΟΥ ΑΝΑΔΟΧΟΥ

- 7.3.1 Αν ο ανάδοχος δεν εκπληρώνει τις συμβατικές του υποχρεώσεις ή δεν συμμορφώνεται με τις γραπτές εντολές της υπηρεσίας, που είναι σύμφωνες με τη σύμβαση ή το νόμο, κηρύσσεται έκπτωτος από την εργολαβία, σύμφωνα με τα οριζόμενα στις διατάξεις του άρθρου **160 του Ν. 4412/2016**.
- 7.3.2 Αν υφίσταται λόγος έκπτωσης, κοινοποιείται στον ανάδοχο ειδική πρόσκληση της διευθύνουσας υπηρεσίας, η οποία αναφέρεται απαραίτητα στις διατάξεις του άρθρου **160 του Ν. 4412/2016**.

και περιλαμβάνει συγκεκριμένη περιγραφή ενεργειών ή εργασιών που πρέπει να εκτελέσει ο ανάδοχος μέσα στην τασσόμενη προθεσμία. Η τασσόμενη

προθεσμία πρέπει να είναι εύλογη, δηλαδή ανάλογη του χρόνου που απαιτείται κατά την κοινή αντίληψη για την εκτέλεση των εργασιών ή των ενεργειών. Δεν μπορεί πάντως να είναι μικρότερη από δέκα (10) ημέρες, ούτε και μεγαλύτερη από τριάντα (30) ημέρες.

## **Άρθρο 8 ΠΡΟΓΡΑΜΜΑΤΙΣΜΟΣ ΚΑΙ ΕΛΕΓΧΟΣ ΠΡΟΟΔΟΥ ΤΟΥ ΈΡΓΟΥ**

### **8.1 ΥΠΟΒΟΛΗ ΧΡΟΝΟΔΙΑΓΡΑΜΜΑΤΟΣ**

- 8.1.1 Ο Ανάδοχος εντός χρονικού διαστήματος δεκαπέντε (15) ημερολογιακών ημερών από την υπογραφή της Σύμβασης (σύμφωνα με τη **παρ.1 του άρθρου 145 του Ν. 4412/2016**), θα συντάξει και θα υποβάλει προς έγκριση το "*Χρονοδιάγραμμα Κατασκευής του Έργου*" (1η έκδοση).
- 8.1.2 Το πρόγραμμα αυτό και ο πίνακας πρόβλεψης και ελέγχου της φυσικής προόδου του Έργου καταρτίζονται με βάση τα στοιχεία που έχουν δοθεί στον Ανάδοχο και τους λοιπούς όρους της Σύμβασης.
- 8.1.3 Ο Ανάδοχος καταρτίζει το αρχικό πρόγραμμα και τα υποπρογράμματα του Έργου -αλλά και τις επόμενες ενημερώσεις και αναπροσαρμογές τους, αν απαιτείται- και τα υποβάλλει στην Υπηρεσία με τον παρακάτω τρόπο:
- (1) Διάγραμμα δικτυωτής ανάλυσης, με απεικόνιση των δραστηριοτήτων στους κόμβους, στο οποίο θα επισημαίνεται ή/οι κρίσιμη/ες διαδρομή/ες και οι σχέσεις αλληλουχίας των δραστηριοτήτων.
  - (2) Πίνακα με τις ημερομηνίες ενωρίτερης/αργότερης έναρξης και λήξης και το ολικό και ελεύθερο περιθώριο των δραστηριοτήτων.
  - (3) Μία γραφική απεικόνιση του χρονοδιαγράμματος με την τεχνική των διαγραμμάτων GANT, κατά τρόπο που να φαίνονται οι κρίσιμες δραστηριότητες και το περιθώριο των μη κρίσιμων ενεργειών.
  - (4) Πίνακα "*Πρόβλεψης και Ελέγχου της Φυσικής Προόδου του Έργου*", ο οποίος θα περιλαμβάνει σε στήλες τα είδη εργασιών που αναφέρονται παραπάνω, την πρόβλεψη των προς εκτέλεση εργασιών και την προβλεπόμενη απορρόφηση σε τακτά χρονικά διαστήματα που θα συμφωνηθούν με την Υπηρεσία.
  - (5) Σχηματική κάτοψη του Έργου για την απεικόνιση της προόδου.
  - (6) Τα ιστογράμματα χρήσης κάθε πόρου και ο προγραμματισμός-κατανομή της διαθεσιμότητας των πόρων (resource availability profile).
  - (7) Αιτιολογική έκθεση για τον εν γένει σχεδιασμό του χρονοδιαγράμματος.

Επισημαίνεται ότι θα πρέπει να δοθεί ιδιαίτερη προσοχή στην λογική του δικτύου, στην αλληλουχία των δραστηριοτήτων, στον ρεαλισμό στους χρόνους και στους διαθέσιμους πόρους.

Αυτό σημαίνει ότι το "δίκτυο" θα πρέπει να είναι ένα συνεπές σύστημα για τον σχεδιασμό (planning), χρονοπρογραμματισμό, παρακολούθηση (monitoring) και έλεγχο (controlling) του έργου.

Τα παραπάνω στοιχεία, υποβάλλονται σε πέντε σειρές, εκτός αν άλλως συμφωνηθεί με την Υπηρεσία, τόσο εκτυπωμένα σε χαρτί, όσο και σε ηλεκτρονική μορφή που θα συμφωνηθεί με την Υπηρεσία, για έλεγχο και περαιτέρω αξιοποίησή τους από αυτήν.

### **8.2 ΕΛΕΓΧΟΣ ΧΡΟΝΟΔΙΑΓΡΑΜΜΑΤΟΣ**

- 8.2.1 Το αρχικό χρονοδιάγραμμα και κάθε μεταγενέστερη ενημέρωση ή αναθεώρηση του προγράμματος του Έργου ή/και των υποπρογραμμάτων του, υποβάλλονται από τον Ανάδοχο στην Υπηρεσία για έλεγχο και έγκριση.
- 8.2.2 Η Υπηρεσία εγκρίνει αυτό/ά όπως υποβλήθηκε/καν ή όπως θα το/α τροποποιήσει, μέσα σε δεκαπέντε (15) ημερολογιακές μέρες από την υποβολή του.

- 8.2.3 Καθυστέρηση για έγκριση από την Υπηρεσία μεγαλύτερη από την παραπάνω προθεσμία των δεκαπέντε (15) ημερών συνεπάγεται την αποδοχή του υποβληθέντος.
- 8.2.4 Ο Ανάδοχος κατά το χρονικό διάστημα μέχρι και την δεκαπέντε (15η) μέρα από την υποβολή για έγκριση του χρονοδιαγράμματος κατασκευής του έργου θα ενεργεί σύμφωνα με το δικό του χρονοδιάγραμμα, φέροντας αμέριστα την ευθύνη, αν αυτό αντίκειται στους όρους των τευχών δημοπράτησης. Για τον λόγο αυτό θεωρείται, ως συμβατικός όρος, ότι η διαδικασία της κατάρτισης και έγκρισης, ή μεταβολής του χρονοδιαγράμματος δεν επιφέρει καθυστέρηση.
- 8.2.5 Σε περίπτωση παρατηρήσεων της Υπηρεσίας επί του χρονοδιαγράμματος που θα υποβληθεί, αυτό θα ανασυνταχθεί για να περιλάβει τις παρατηρήσεις και θα επανυποβληθεί για έγκριση εντός 5 ημερών από της κοινοποιήσεως των παρατηρήσεων.
- 8.2.6 Μετά την οριστικοποίηση του προγράμματος (αρχικού ή μεταγενέστερης ενημέρωσης) και την έγκριση από την Υπηρεσία, αυτό εφαρμόζεται υποχρεωτικά από τον Ανάδοχο, συγκρίνεται με την πραγματοποιούμενη πρόοδο και ενημερώνεται ή αναπροσαρμόζεται.
- 8.2.7 Σε περίπτωση ανάγκης τροποποίησης του αρχικού εγκεκριμένου χρονοδιαγράμματος, για τις περιπτώσεις που προβλέπονται από τις κείμενες διατάξεις και τους όρους της παρούσας, συντάσσεται νέο προσαρμοσμένο χρονοδιάγραμμα για το οποίο ισχύουν όλα όσα αναφέρονται στο παρόν άρθρο.

## **Άρθρο 9 ΧΡΗΜΑΤΟΔΟΤΗΣΗ ΤΟΥ ΈΡΓΟΥ**

- 9.1 Η χρηματοδότηση του Έργου θα γίνει από τον ΚτΕ με διαδοχικές πληρωμές, ανάλογα με την πρόοδο των εργασιών.
- 9.2 Με την επιφύλαξη ισχύος της προηγούμενης παραγράφου, ο Ανάδοχος έχει την ευθύνη εξασφάλισης επαρκούς Κεφαλαίου Κίνησης, προς κάλυψη των χρηματοδοτικών αναγκών που μπορεί να προκύπτουν λόγω χρονικών διαφορών μεταξύ πραγματοποίησης μιας δαπάνης και πιστοποίησης - πληρωμής του αντίστοιχου ποσού από τον ΚτΕ.
- 9.3 Το έργο χρηματοδοτείται από πιστώσεις του Δ.Α.Τ.Χίου και υπόκειται στις κρατήσεις που προβλέπονται για τα έργα αυτά.

## **Άρθρο 10 ΗΜΕΡΟΛΟΓΙΟ ΈΡΓΟΥ - ΑΡΧΕΙΟ ΠΟΙΟΤΙΚΟΥ ΕΛΕΓΧΟΥ - ΑΦΑΝΕΙΣ ΕΡΓΑΣΙΕΣ**

- 10.1 Ο Ανάδοχος οφείλει να τηρεί ημερολόγιο Έργου σύμφωνα με το άρθρο 146 του Ν. 4412/2016.
- 10.2 Με μέριμνα και ευθύνη του Αναδόχου, θα καταρτιστούν βιβλιοδετημένα τεύχη με διπλότυπες αριθμημένες σελίδες για:
- 10.2.1 την τήρηση ημερολογίου του Έργου,
  - 10.2.2 την τήρηση ημερολογίου μέτρων ασφαλείας (ΗΜΑ) του Έργου,
  - 10.2.3 αρχείου ποιοτικού ελέγχου, και
  - 10.2.4 βιβλίο επιβεβαίωσης αφανών εργασιών.
- 10.3 Κατά τον χρόνο εγγύησης ο Ανάδοχος εξακολουθεί να τηρεί το ημερολόγιο του έργου συμπληρώνοντάς το μόνο τις μέρες που διενεργείται επιθεώρηση αυτού ή συντήρηση ή συμβαίνουν άλλα σημαντικά γεγονότα. Το ημερολόγιο κατά την περίοδο αυτή τηρείται όπως ορίζει η Διευθύνουσα Υπηρεσία.
- 10.4 Σε περίπτωση που στο Έργο εργάζονται περισσότερες από μία βάρδιες θα συμπληρώνεται ένα φύλλο ανά βάρδια.
- 10.5 Το αρχείο ποιοτικού ελέγχου πρέπει να είναι συμβατό με το πρόγραμμα διασφάλισης ποιότητας του Έργου.

## **Άρθρο 11 ΕΛΑΤΤΩΜΑΤΑ ΣΤΙΣ ΕΡΓΑΣΙΕΣ**

- 11.1 Αν κατά τη διάρκεια κατασκευής των έργων μέχρι την οριστική παραλαβή οποιαδήποτε εργασία παρουσιάσει ελαττώματα που δεν αποκαθίστανται από τον ανάδοχο, κοινοποιείται σε αυτόν ειδική διαταγή της διευθύνουσας υπηρεσίας. Με την ειδική διαταγή προσδιορίζονται τα ελαττώματα, καθορίζεται αν είναι ουσιώδη, επουσιώδη ή και επικίνδυνα και τάσσεται εύλογη προθεσμία για την αποκατάστασή τους. Στην αποκατάσταση μπορεί να περιλαμβάνεται η καθαίρεση των ελαττωματικών εργασιών και η ανακατασκευή τους, αν αυτό επιβάλλεται. Αν το ελάττωμα δεν είναι ουσιώδες και η αποκατάστασή του απαιτεί δυσανάλογες δαπάνες με την ειδική διαταγή καθορίζεται ποσοστό μείωσης της αμοιβής του αναδόχου για τις αντίστοιχες εργασίες. Στην τελευταία αυτή περίπτωση η διαταγή μπορεί να περιλαμβάνει και την εκτέλεση ορισμένων εργασιών για τον περιορισμό του ελαττώματος.
- 11.2 Ειδική διαταγή περικοπής του εργολαβικού ανταλλάγματος μπορεί να εκδοθεί, κατά την κρίση της Διευθύνουσας Υπηρεσίας, και στις περιπτώσεις που ο ανάδοχος δεν είναι συνεπής σε συμβατικές υποχρεώσεις που σχετίζονται με την εκτέλεση εργασιών, όπως π.χ. πλημμελής τήρηση του ημερολογίου του έργου ή του προγράμματος ποιότητας έργου, παράλειψη εκτέλεσης όλων των απαιτούμενων εργαστηριακών ελέγχων και οποιαδήποτε άλλη υποχρέωση θεωρείται ότι είναι ανηγμένη στην τιμή προσφοράς του αναδόχου.

## **Άρθρο 12 ΒΕΒΑΙΩΣΗ ΠΕΡΑΤΩΣΗΣ ΕΡΓΑΣΙΩΝ – ΠΡΟΣΩΡΙΝΗ ΠΑΡΑΛΑΒΗ ΤΟΥ ΈΡΓΟΥ – ΠΑΡΑΔΟΣΗ ΓΙΑ ΧΡΗΣΗ**

- 12.1 Μετά το πέρας των εργασιών που περιλαμβάνονται στη σύμβαση του Έργου εκδίδεται βεβαίωση περάτωσης του Έργου σύμφωνα με το **άρθρο 168 του Ν. 4412/2016**.
- 12.2 Η προσωρινή παραλαβή του Έργου θα γίνεται μετά την πλήρη περαίωση της κατασκευής των προβλεπόμενων έργων και την εκπλήρωση όλων των σχετικών υποχρεώσεων του Αναδόχου.
- 12.3 Πριν την προσωρινή παραλαβή είναι δυνατή η παράδοση σε χρήση μέρους ή και ολόκληρου του έργου (διοικητική παραλαβή) σύμφωνα με το **άρθρο 169 του Ν. 4412/2016**.
- 12.4 Διευκρινίζεται ότι η παράδοση σε χρήση δεν αντικαθιστά σε καμία περίπτωση την παραλαβή του έργου (προσωρινή ή οριστική).

## **Άρθρο 13 ΔΟΚΙΜΑΣΤΙΚΗ ΛΕΙΤΟΥΡΓΙΑ ΕΓΚΑΤΑΣΤΑΣΕΩΝ**

- 13.1 Ο Ανάδοχος οφείλει να ικανοποιήσει τις απαιτήσεις για δοκιμές και να θέσει σε λειτουργία τις εγκαταστάσεις με δικές του δαπάνες, όπως ειδικότερα προβλέπεται στα σχετικά τεύχη.
- 13.2 Ο Ανάδοχος οφείλει να διαθέσει προσωπικό, συσκευές και ότι άλλο χρειάζεται για τις δοκιμές που θα εκτελούνται είτε από τον ίδιο είτε από την Υπηρεσία και θα έχει την ευθύνη για την μεταφορά και παράδοση των δειγμάτων σε εργαστήρια δοκιμών.

## **Άρθρο 14 ΣΥΝΤΗΡΗΣΗ ΤΟΥ ΈΡΓΟΥ – ΟΡΙΣΤΙΚΗ ΠΑΡΑΛΑΒΗ**

- 14.1 Ο Ανάδοχος είναι υποχρεωμένος να συντηρεί το Έργο, για δεκαπέντε (15) μήνες μετά την έκδοση της Βεβαίωσης Περάτωσης Εργασιών του άρθρου 12, αν μέσα σε δύο μήνες από την έκδοση της βεβαίωσης υποβληθεί από τον Ανάδοχο η τελική επιμέτρηση σύμφωνα με το άρθρο **171 του Ν. 4412/2016**.
- Άλλως από την ημερομηνία που υποβλήθηκε ή με οποιοδήποτε άλλο τρόπο συντάχθηκε η τελική επιμέτρηση. Μετά την πάροδο του ανωτέρω διαστήματος της συντήρησης ενεργείται η οριστική παραλαβή.
- 14.2 Η Υπηρεσία και ο Ανάδοχος θα επιθεωρούν από κοινού το Έργο ανά τακτά χρονικά διαστήματα κατά την περίοδο της συντήρησης με σκοπό την αποκάλυψη τυχόν προβλημάτων και ελλείψεων.

- 14.3 Ο Ανάδοχος είναι υπεύθυνος για την εκτέλεση, με δική του οικονομική επιβάρυνση, όλων των εργασιών επισκευών, διορθώσεων ή ανακατασκευών και για την επανόρθωση όλων των ελλείψεων, συρρικνώσεων, ατελειών ή άλλων μειονεκτημάτων που τυχόν εμφανισθούν στο Έργο μέσα στο χρόνο συντήρησης.
- 14.4 Στην περίπτωση που ο Ανάδοχος αρνηθεί την εκτέλεση εργασιών αποκατάστασης, που σύμφωνα με τα παραπάνω αποτελούν υποχρέωσή του, σε εύλογο χρόνο και σε βαθμό που να ικανοποιούν λογικά την Υπηρεσία, η Υπηρεσία δικαιούται να εκτελέσει αυτές εις βάρος και δια λογαριασμό του.
- 14.5 Η οριστική παραλαβή του Έργου πραγματοποιείται σύμφωνα με τις διατάξεις του άρθρου 169 του Ν. 4412/2016, μετά την εκπλήρωση όλων των σχετικών υποχρεώσεων του Αναδόχου.

## **Άρθρο 15 ΜΗΤΡΩΟ ΈΡΓΟΥ**

- 15.1. Το μητρώο ανάγεται στη ανασύνταξη όλων των σχεδίων της μελέτης, για την απεικόνιση του έργου όπως ακριβώς κατασκευάστηκε (σχέδια "as built"). Επίσης στην σύνταξη σχεδίου (οριζοντιογραφία) του έργου που εκτελέστηκε σε συσχετισμό με τα έργα που τυχόν προϋπήρχαν στην περιοχή του έργου. Το σχέδιο αυτό θα συμπληρωθεί με τα τεχνικά και οικονομικά στοιχεία. Όλα τα ανωτέρω θα υποβληθούν από τον Ανάδοχο σε έξι (6) αντίτυπα κατά την υποβολή της σχετικής αίτησής του περί περαίωσης του έργου. Το μητρώο θα συνοδεύεται από τις φωτογραφίες.
- 15.2. Ο Ανάδοχος υποχρεούται, με έξοδά του, στη λήψη φωτογραφιών πριν την έναρξη των εργασιών, κατά το χρόνο κατασκευής του έργου και μετά την ολοκλήρωσή του. Στο πίσω μέρος της φωτογραφίας θα αναγράφεται η ημερομηνία που λήφθηκε και τα τεχνικά και οικονομικά στοιχεία του έργου.
- 15.3. Η σύνταξη του μητρώου του έργου αποτελεί τμήμα της εργολαβίας, σε περίπτωση δε που ο Ανάδοχος δεν το συντάξει εμπρόθεσμα, η Διευθύνουσα Υπηρεσία θα εκτελέσει την εργασία με οποιοδήποτε άλλο μέσο και θα κοστολογήσει τις δαπάνες της εργασίας αυτής σε βάρος και για λογαριασμό του Αναδόχου και επιπλέον των δαπανών αυτών θα επιβάλλει στον Ανάδοχο ποινική ρήτρα.

**Χίος 30-01-2020**  
**Ο ΣΥΝΤΑΞΑΣ**

**Χίος 30-01-2020**  
**ΘΕΩΡΗΘΗΚΕ**  
**Ο Προϊστάμενος Δ/νσης Τ.Υ.Δ. Χίου**

**Παντελής Τσαγρής**  
**Πολιτικός Μηχανικός ΠΕ**  
**με βαθμό Α΄**

**Ελευθέριος Παπαλάνης**  
**Πολιτικός Μηχανικός ΠΕ**  
**με βαθμό Α΄**